

# hobBIT

4

1991

SEPT.



REVISTA AMATORILOR DE CALCULATOARE

*Din cuprins:*

Spectrum

**OPUS**

C64/128

**6502/**

**/6510**

**Tips**

**&**

**Tricks**

JOCURI COMENTATE

Spy vs spy

LOOM

Ninja I

*Listinuri*

DAME

CHARS

FIG

**Laborator**

Monitor TV

Joystick senzorial

Posta

MegaList

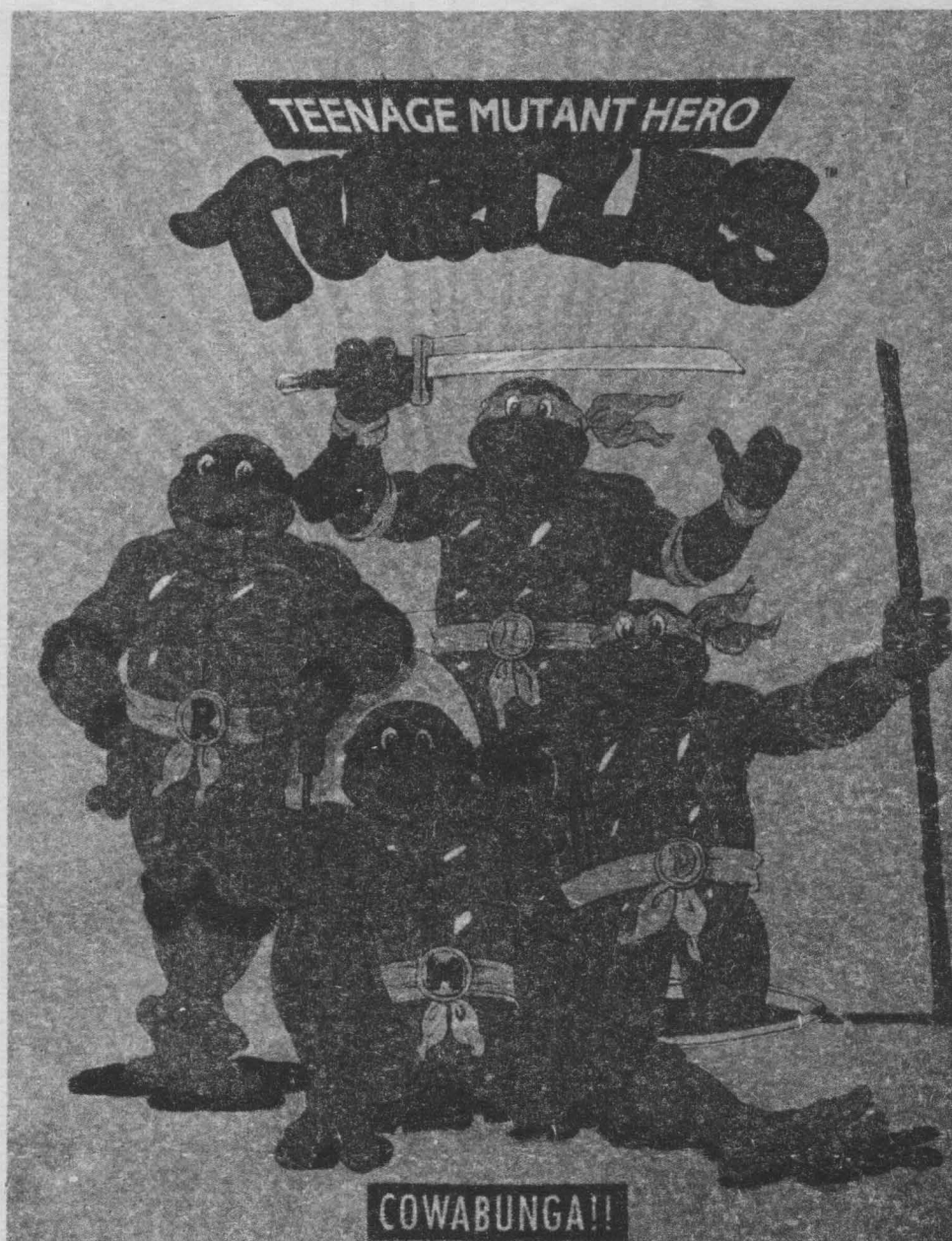

THE HEROES IN A HALF SHELL ARE COMING!

SPECTRUM / HC / COBRA / JET / COMMODORE 64/128 / ATARI / BM-PC



## hobBIT S.N.C

- Pentru:
- ATARI GAME
  - ATARI 400-800
  - COMMODORE
  - NEC PC 6001
  - VIDEO ARCADE



**Joystick controller  
de lux**      PAGINA 27

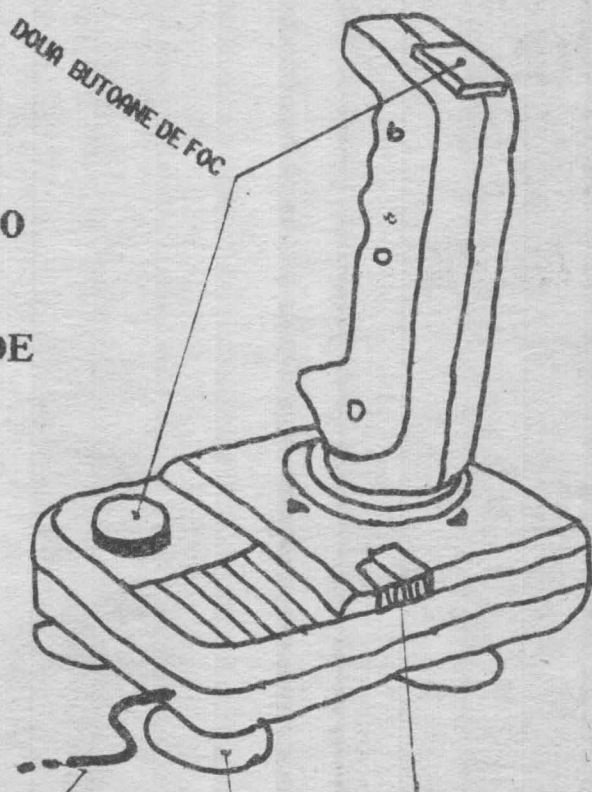

DOLIA BUTORNE DE FOC

CORDON EXTRA-LUNG

VENTUZE EXTRAORDINARE

BUTON DE FOC CONTINUU

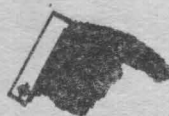

# REDUCERE

★★★ 20% ★★★



**Director**

Călin Obretin  
Ion Trucă

**Secretar de redactie**

Vivi Constantinescu

**Redactia**

Viorel Stan  
Cezar Tipa  
Andrei Stoica  
Mircea Gavat  
Mihaela Gorodcov  
Florin Țâncu

**Grafica**

Mariana Lungu

**Au colaborat**

Anca Radovic  
Teo Păduraru  
Dan Patriciu

**Redacția hobBIT**

casuța poștală  
37 - 131  
București

Clubul Roman de  
Calculatoare

casuța poștală  
37 - 131  
București

Revista este editată  
de **hobBIT S.N.C**

cont nr: 40 72 99 60 76 153  
la: BRD SMB



# CUPRINS

OPUS	6
Limbaj masina 6510	10
Cum facem?	12
Unitate optica/MACINTOSCH LC	13
<b>JOCURI COMENTATE</b>	
Ninja I	14
Spy vs spy	14
LOOM	15
<b>Tips &amp; Tricks</b> pokes	16
Hacker II (map)	17
Batman-The Movie(map)	17
DAME (listing)	19
Chars (listing)	20
Senila (listing)	21
ID Change (listing)	22
FIG (listing)	23
Monkey Island - code -	24
<b>LABORATOR</b>	
Monitor TV	25
Joystick senzorial	26
<b>Anunturi / Posta / Bursa</b>	

## In numarul viitor:

OPUS / LIMBAJ MASINA 6502-6510 / POKES / JOCURI  
COMENTATE / LISTINGURI / SPARGEREA PROTECTIILOR

## Sondaj de opinie

### 1. DE CE AȚI OPTAT PENTRU LICEUL DE INFORMATICĂ ?

- A. Din pasiune pentru informatică — 57%  
 B. Din alte motive — 35%  
 C. Nu știu — 8%

### 2. AȚI GĂSIT CEEA CE DOREAȚI LA ORELE DE INFORMATICĂ?

- A. Da — 15%  
 B. Nu — 24%  
 C. Aproximativ — 55%  
 D. Nu știu — 6%

### 3. CE PĂRERE AVEȚI DESPRE DOTAREA LABORATOARELOR DE INFORMATICĂ?

- A. Foarte bună — 1%  
 B. Bună — 22%  
 C. Slabă — 58%  
 D. Foarte slabă — 14%  
 E. Nu știu — 5%



### 4. DORITI SĂ CONTINUAȚI ACTIVITATEA DVS. IN DOMENIUL INFORMATICII?

- A. DA — 74%  
 B. Nu — 13%  
 C. Nu știu — 13%

### 5. CREDEȚI CĂ LICEUL ESTE O BAZĂ BUNĂ DE LANSARE IN INFORMATICĂ?

- A. Da — 59%  
 B. Nu — 15%  
 C. Nu știu — 26%

### 6. AȚI AUZIT DE C.R.C. ȘI DE REVISTA 'hobBIT'?

- A. Da — 64%  
 B. Nu — 36%

### 7. CE PARERE AVEȚI DESPRE "hobBIT"?

- A. Foarte bună — 10%  
 B. Bună — 34%  
 C. Proastă — 6%  
 D. Foarte proastă — 1%  
 E. Nu știu — 41%



Testul a fost făcut pe un lot de 100 elevi ai Liceului de Informatică - București de către

RADU DAVIDESCU - RaduSoft



## VIRUS VIRUS VIRUS VIRUS



Concursul de Formula 1 din Canada era să fie câștigat de Nigel Mansell, care conducea detașat, îndreptându-se spre o victorie sigură.

Cu numai 500 de metri înainte de linia de sosire mașina lui Nigel, un Williams/Renault se oprește. Speculațiile pe această temă spun că un pilot de talia sa a rămas fără benzină, eveniment rar în concursurile de Formula 1.

În cadrul Gran Prix-ului din Mexic, ESPN anunță cauza reală: cutia de viteze a lui Mansell, asistată de un calculator, a fost... virusată.

Cineva a 'dat' o copie a virusului X firmei Williams.

"Virus Ends Race" - Milwaukee Monitor / July, 1991

\*\*\*\*\*

\*\*\*\*\*

## Brigade Commander



În primăvara lui 1960, o companie numită Avalon Hill, producea primul 'wargame' modern - Tactics II. Acest joc s-a bucurat de un mare succes, stînd la baza tuturor jocurilor viitoare. Era un joc 'în faze': jucătorul muta o pișă, muta și calculatorul una; iniția o luptă, calculatorul încerca să rezolve situația.

Odată cu apariția 'home-computerelor', calculatorul a început să aibă grijă și de corectitudinea mutării, jucătorul concentrîndu-se asupra strategiei de luptă. Se năștea așa numita 'ceață de război': piesele erau ascunse pînă în momentul intrării lor în acțiune.

'BRIGADE COMMANDER' aduce cu sine o nouă dimensiune acestui gen: timpul real de joc. Chiar și atunci cînd TU ești în pauză, inamicul se mișcă în planul de bătaie.

Brigade Commander se joacă pe hexagoane, fiecare hexagon avînd 500 metri; se pot comanda în jur de 30 de oameni cu ajutorul unui sistem 'Menu'.

Selectînd un hexagon, programul afișează informații despre forțele existente în acel loc, despre configurația reliefului sau despre mișcările de trupe.

B.C. mai cuprinde și un 'editor de scenarii'; se pot simula lupte din WW II sau și de mai tîrziu. Toate mișcările de trupe, camioane, APC, elicoptere sau artilerie nu se fac imediat, ci în funcție de relief, în timp real. Luptele sau mutările de trupe se fac în mod animat pe ecran.

B.C. se vinde cu 7 scenarii și un tutor pentru învățare. Mai sînt incluse și alte discuri-scenarii, printre care și 'Desert Storm' (!).

Jocul se instalează în hard-drive pe PC, dar este compatibil și cu Amiga DOS 2.0

"Brigade Commander" is one of the best. It is easy to learn, but difficult to master. The ability to create and download other scenarios makes sure that the game will never become repetitious.

\*\*\* Milwaukee Monitor / July 1991\*\*\*





## NEWS

Doriți să corespondați ?

Vă recomandăm următoarele adrese din Statele Unite ale Americii, adresele cluburilor pe care le-am contactat pentru Dvs.

**KOALA ENTERPRISES**   
 P.O. Box 771664  
 Winter Garden, FL 34777-1661  
 USA

Acest club este proprietatea domnului  
 KENNETH W. FUTCH

Se pot adresa cei cu calculatoare din familia  
 Commodore sau IBM.

**DISKS O'PLENTY INC.**   
 7958 PINES BLVD., SUITE 270  
 PEMBROKE PINES, FL 33024  
 USA

Este un club extrem de bine dotat, catalogul său  
 conținând nici mai mult nici mai puțin decât 3800 de  
 titluri. Activează pentru Commodore, Atari și IBM.

**DISCOVERIES**   
 P.O. Box 9153  
 Waukegan, IL 60079  
 USA

Proprietarul acestui club este domnul BOB STANLEY.  
 Oferă soft pentru învățarea și citirea Bibliei.

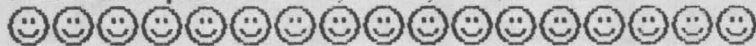

## CRC

Reamintim tuturor posesorilor de calculatoare  
 personale că se pot înscrie în CLUBUL ROMAN DE  
 CALCULATOARE, singurul club de acest gen din țară.  
 Inscrierea, taxele și modul de desfășurare a  
 activității se pot afla scriind la una din adresele de  
 mai jos:

CRC - Bucuresti C.P. 37-131

CRC - Timisoara C.P. 8-769

CRC - Constanta Ionescu Madalin  
 Str. Tomis nr.225  
 Bl. TS12B, sc.B, ap.21

## UTIL

NU UITATI !!!

Orice comandă lansată de școli, licee, cercuri de  
 informatică, facultăți, beneficiază de o reducere de

**20%**  ~~40~~ lei = **32 lei**

NU SE INCLUDE EXPEDIEREA PRIN POSTA

\*\*\*\*\*

UTIL este și să reamintim adresele mai vechilor  
 noștri prieten:

Ms. MONA SPURGEON  
 1117 LAVERN AVENUE,  
 KETTERING, OHIO 45429  
 USA

MILWAUKEE AREA COMMODORE  
 ENTHUSIASTS CLUB  
 2137 W. GREENFIELD AVENUE  
 MILWAUKEE, WI  
 USA

**ORICINE** poate câștiga **3000 lei** par-  
 ticipând la editarea revistei.

Tot ce aveți de făcut este să trimiteți unul sau mai  
 multe listări care să merite să fie publicate.

Nu contează tipul calculatorului !

Nu contează dacă este joc sau utilitar !

Totul este să fie original, să 'meargă' și să fie  
 folositor și altor posesori de calculatoare.

**!!! ABONAMENTE !!!**

Începând cu acest număr, toți cei care doresc să  
 se aboneze la revista "hobBIT" o pot face prin  
 trimiterea talonului de rezervare.

Plata se face ramburs la primirea coletului prin  
 poștă.

Totii cei care ne-au trimis talonul nu-  
 marului 3 se pot considera abonati. Nu  
 mai este necesar trimiterea altui talon.

Abonamentul este valabil până la data de  
 31 decembrie 1991

**ASIGURATI-VA PRIMIREA  
 REVISTEI 'hobBIT' PRIN  
 ABONAMENT**

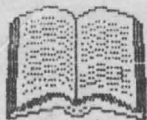

# OPUS

EMIL MATARA

## Cap.1

OPUS conține un asamblor de mare viteză în doi pași proiectat spre a permite reprezentarea simbolică a codului-mașină, un dezasamblor în doi pași capabil să genereze fișiere sursă și un monitor bazat pe un ecran-editor.

Aceasta înseamnă că se pot edita programe în limbaj de asamblare Z80, modifica texte afișate pe ecran, trece în revistă și manipula locațiile de memorie sau se pot face unele calcule hexazecimale.

## Cap.2

Din pagina inițială afișată pe ecran se constată că OPUS are trei părți principale:

- Monitor
- Asamblor
- Copiere pe casetă

Prin simpla apăsare a tastelor corespunzătoare unei opțiuni se intră în modul de operare dorit, afișat în colțul din dreapta sus. Reîntoarcerea în pagina inițială se face prin apăsarea tastei 'Q'.

## Cap.3

O comandă constă dintr-o listă, de obicei urmată de pînă la trei parametri numerici formați dintr-o constantă zecimală sau hexazecimală; aceștia modifică parametrii predefiniți. Pentru fiecare parametru neschimbat se poate introduce cîte o virgulă. Ca separator între constante se folosește 'blanc'-ul.

Predefinit, monitorul consideră parametrii ca fiind hexa iar asamblorul îi consideră zecimali. Pentru a indica tipul invers de parametru, se introduce prefixul ' ' pentru zecimal, iar pentru hexa '#'.

## 4 MONITORUL OPUS

### 4.1 Utilizare generală

Cu această parte a OPUS-ului se poate trece în revistă și modifica direct conținutul memoriei.

ATENȚIE! Parametrii trebuie să conțină prefixul

Comanda 'R' poate vizualiza conținutul registrelor utilizator la reîntoarcerea din execuția codului mașină.

### 4.2 Dezasamblorul OPUS

Comanda 'D' urmată de un parametru dezasamblează conținutul memoriei și îl afișează pe ecran.

Comanda 'N' generează fișiere sursă pentru asamblor. Comanda nu necesită parametri, acestea putînd fi furnizați ulterior la cererea dezasamblorului prin: 'First' și 'Last'. Dacă se apasă 'ENTER', predefinit se consideră 0000 și nu se întîmplă nimic.

După aceasta se cere 'DISP' pentru a genera codul sursă care să ruleze de la altă adresă decît cea de la care este dezasamblat codul. Se introduce deplasarea relativă a adresei de rulare față de adresa de la care rulează codul. Prin 'ENTER' se consideră valoarea 0 și sursa va rula de la adresa la care se află codul.

La întrebarea 'Text?' se va da adresa la care va fi memorat fișierul sursă generat. Dacă nu există un alt fișier sau nu se dorește distrugerea lui, trebuie să fie afișat întîi sfîrșitul acestuia. Apăsînd doar 'ENTER' nu se va genera fișierul sursă.

'Workspace?' necesită o adresă pentru spațiul de lucru al dezasamblorului. Apăsînd 'ENTER' va fi considerată valoarea #F000.

Următoarele perechi 'First' și 'Last' marchează porțiunile de memorie ce nu vor fi dezasamblate, considerîndu-se a fi zone de memorie a datelor. Pot exista mai multe astfel de zone așa încît pentru ieșirea din această buclă trebuie răspuns cu 'ENTER' la ambele cereri.

Ultima cerere este 'List?'. La răspunsul 'Y' un listing al codului dezasamblat va fi afișat pe ecran în timpul dezasamblării. Răspunsul cu orice altă tastă nu va genera listingul.

Cînd se va termina dezasamblarea, adresa de sfîrșit a fișierului sursă generat va fi afișată (utilă în concatenarea cu alt text dezasamblat). Textul sursă generat va fi acum manipulat cu asamblorul OPUS după cum este descris în Capitolul 5.

Etichetele vor fi marcate cu 'L' și adresa de origine (ex: LE000). Toate salturile absolute sau relative (JP sau JR) și apelările de subrutine (CALL) vor avea etichete în loc de adrese, considerîndu-se că toate aceste adrese la care se sare sînt în interiorul blocului dezasamblat.

### 4.3 Rularea codului mașină

Codul mașină poate fi rulat cu comanda 'E'. Codul va fi rulat după ce în registrele micro-procesorului se încarcă registrele utilizator din variabile sistem. Reîncărcarea se face cu un simplu RET (cod #C9). Aceasta înseamnă că nu trebuie modificat conținutul stivei (se scoate tot ce se introduce pe stivă). Dacă conținutul stivei trebuie distrus, reîntoarcerea se face cu RSTS (cod #CF).

O posibilitate specială pentru depanarea programelor în cod este definirea unui punct de întrerupere la întîlnirea căruia execuția se va suspenda și va fi afișat conținutul registrelor generale ale procesorului. Se poate proceda în două moduri:

- apăsînd 'Q' se oprește execuția și se va transfera controlul monitorului.





-apăsând 'C' se va continua execuția pînă la întoarcerea normală în monitor.

Dacă se folosește subrutina de tipărire caractere pe ecran RST10 trebuie ca registrul IV să conțină valoarea #5C3A.

#### 4.4 Comenzile monitorului

**A x y** - Aritmetica heza și conversia zecimală-hexa. Ambii parametri sînt afișați atît în zecimal cît și în hexa. Se mai afișează în hexa x+y și x-y. Predefinit avem x=0 și y=0.

**B x** - Se va pune punctul de întrerupere la adresa x. Dacă x=0 nu pune punctul de întrerupere. Predefinit avem x=0.

**C x y z** - Copiază blocul de memorie pentru x și y de la adresa z în continuare. Predefinit z=0, y=0, x=0.

**D x y z** - Dezasamblează codul dintre x și y cu pauză după fiecare z linii afișate. Predefinit avem x=0, y=#FFFF, z=14

**E x** - Execută codul de la adresa x. Predefinit x=0

**F x y z ( . . . )** - Caută între x și y apariția secvenței . . . cu pauză după fiecare z secvențe găsite. Expresia . . . poate fi:  
a) oricîți octeți hexa separați prin blank  
b) un șir ASCII închis între ghilimele  
c) un amestec între cazurile a) și b).

Parantezele fac parte din sintaxă și dacă nu sînt găsite va fi afișat un mesaj de eroare. Dacă nu se găsește de loc secvența, mesajul 'Not found' va fi afișat. Predefinit x=0, y=#FFFF, z=14.

**G x y z** - Incarcă cod de pe casetă și îl memorează la adresa x. Lungimea zonei de cod este y iar z este octetul indicator. Predefinit x=0, y=0, z=0

**H** - Citește și interpretează 'headere' în format 'Spectrum'.

**I x y z** - Umple memoria între adresele x și y cu octetul z. Predefinit x=0, y=0.

**J x y** - Deplasamentul unui salt relativ de la x la y va fi afișat. Predefinit x=0, y=0.

**K x y z** - Se aduce borderul la x, fondul la y și cerneala la z. Predefinit x=0, y=0, z=7.

**M x** - O pagină de memorie va fi afișată atît în hexa cît și în interpretare ASCII, cu un cursor clipind la adresa x.

Comenzile posibile sînt:

- săgețile - pentru a mișca cursorul
- DELETE - mută cursorul un pas înapoi
- ENTER - mută cursorul la linia următoare.

- SS+S - afișează pagina următoare de memorie
- SS+V - afișează pagina anterioară de memorie
- CS+SS - comută cursorul între zona ASCII și zona hexa de afișare

Scriind orice cifră hexa cînd cursorul este în zona hexa sau orica caracter ASCII se obține modificarea locației respective de memorie corespunzătoare cifrei sau caracterului scris, atît pe acran cît și în memorie. Predefinit x=0.

**N** - Dezasamblo generator de fișiere sursă descris în secțiunea 4.2.

**P x y z** - Inregistrează cod pe casetă. Blocul de memorie cu lungimea y și începînd de la adresa x va fi salvat pe casetă cu octetul de indicatori z. Predefinit x=0, y=0, z=#FF.

**Q** - leșire în pagina inițială de opțiuni.

**R** - Conținutul registrelor utilizator va fi afișat și se vor putea face substituții cu ajutorul cursorului. Comenzile posibile sînt:

- săgețile - mută cursorul pe ecran
- DELETE - mută cursorul un pas înapoi
- ENTER - mută cursorul în registrul următor
- Q - părăsește modul modificare registre

**S** - Comută activat/inactivat sunetul la apăsarea unei taste.

**U x y z** - Controlul este transferat la o rutină utilizator care începe la adresa continuă de variabilă de sisem USERAD (5C5C). Predefinit x=0, y=0, z=0.

**X x y z u** - Schimbă octetul z cu octetul u între adresele x și y. Predefinit x=0, y=0, z=0, u=0.

**Y x** - Fixează indicatorul de stivă care în mod normal începe la #6000. Predefinit x=#5FFD.

**Z x y** - Umple memoria cu octetul #00 între adresele x și y. Predefinit x=#4000, y=#57FF.

## 5. ASAMBLORUL OPUS

### 5.1.1 Formatul general

OPUS - utilizează setul de caractere ASCII. Pentru a introduce instrucțiuni ale limbajului de asamblare se va introduce mai întîi un număr de linie urmat apoi de textul dorit. Numărul de linie trebuie să fie în gama 0-65534 inclusiv.

Textul poate consta dintr-una sau mai multe instrucțiuni separate prin separatorul ':'. De obicei instrucțiunile cuprind:

- o etichetă opțională
- o instrucțiune de limbaj de asamblare
- un comentariu opțional

**Etichetele**

- pot conține litere mari, litere mici și cifre
- trebuie să înceapă cu o literă
- pot avea 6 caractere lungime
- nu trebuie să coincidă cu un cuvânt rezervat

**Instrucțiunile**

- pot fi instrucțiuni standard ale lui Z80, sau directe de asamblare. O facilitate este oferită în referirea la indicatorul de paritate/depășire: se poate utiliza:

JP V... în loc de JP PE...  
JP NV... în loc de JP PC...

**Comentariile**

- pot fi anexate cu ajutorul separatorului ' ; ' și sînt permise linii ce conțin două comentarii.

**5.1.2 Constantele**

Constantele sînt zecimale dar pot fi exprimate hexa cu prefixul '#'. Constantele literale pot fi exprimate prin includerea lor între ghilimele; ex: "C".

Există o constantă de sistem notată cu "\$" care întotdeauna ia valoarea adresei curente la care se assemblează:

DJNZ \$ <=> LOP DJNZ LOOP

**5.1.3 Operatorii**

Operatorii posibili sînt:

- "+" - pentru adunare
- "-" - scădere
- "&" - AND LOGIC
- "!" - OR LOGIC

Nu există prioritate a unui operator față de altul. Expresiile sînt evaluate de la stînga la dreapta.

**5.1.4 Expresiile**

Oriunde este necesară o constantă într-o instrucțiune, o expresie poate fi folosită în loc. Expresiile sînt construite din etichete și/sau constante separate de operatori. Ele sînt calculate la asamblare și nu în timpul rulării codului.

**5.1.5 Directivele de asamblare**

Următoarele pseudo-instrucțiuni oferă parametri necesari lucrului în OPUS sau comandă asamblorului să stocheze valori, ori ca simboluri ori direct în memorie.

ORG nnnn - indică adresa de la care va fi asamblat în continuare codul; sînt permise mai multe ORG-uri.

DISP nnnn - modifică locul în care este generat codul, dar acesta va rula de la adresa indicată de ORG.

ENT - comanda 'X' va introduce în execuție codul de la ultima instrucțiune ENT din fișierul sursă.

EQU - dă o valoare unui simbol (ex: ONE EQU 1)

DEFS nnnn - inserează numărul specificat de locații

libere la adresa curentă de asamblare (le sare)

DEFB nv, nn... - inserează octeții specificați la adresa curentă de asamblare.

DEFV nnnn... - inserează cuvinte de la adresele specificate la adresa curentă de asamblare.

DEFM "... " - inserează textul dintre ghilimele din reprezentarea fiecărui caracter în cod ASCII.

**5.1.6 Ecran - editorul**

Cursorul poate fi mutat pe ecran cu ajutorul săgeților de pe tastele 5, 6, 7, 8. Orice caracter poate fi înlocuit direct prin simpla scriere a noului caracter cînd cursorul se află sub el. Pot fi inserate spații la poziția curentă a cursorului dar la fiecare spațiu se pierde cîte un caracter de la sfîrșitul liniei. Acest lucru se obține prin apăsarea CS+3. După modificarea unei linii trebuie apăsat ENTER pentru ca ea să fie memorată.

CS+9 șterge ecranul și cursorul se mută în colțul din stînga sus. CS+2 mută cursorul la următoarea poziție de tabulare în cadrul liniei curente.

**5.2 Comenzile asamblorului**

A x - assemblează fișierul sursă și mesajele de eroare. După x erori asamblarea se oprește. Pentru a continua se apasă ENTER. Predefinit x=14.

C x y z - copiază blocul începînd de la linia x și termină cu linia y de la z încoace. O numărătoare cu increment 1 va avea loc automat. Predefinit x=0, y=0, z=0.

F "string 1 string 2" x y z - se caută aparițiile "string 1" între liniile x și y. Dacă "string 2" nu este dat, se afișează toate aparițiile cu pauză după z afișări. Dacă "string 2" este dat, la fiecare întîlnire a lui "string 1", o porțiune din fișierul sursă este afișată cu linia în care s-a întîlnit "string 1" scoasă în evidență. Dacă se apasă 'Y', "string 1" va fi înlocuit cu "string 2". Dacă se apasă 'Q' nu se mai continuă căutarea. Apăsarea altei taste, se continuă căutarea. Predefinit x=prima linie din fișier, y=ultima linie din fișier, z=14, string=""

I x y - se generează automat numere de linie începînd cu x și incrementat y. Pentru a părăsi această comandă se șterge ultimul număr generat și se apasă ENTER. Predefinit x=10, y=10.

K x y z - același lucru ca la monitor.

L x y z - se listează sursa între liniile x și y cu pauză după z linii listate. Predefinit x=prima linie, y=ultima linie, z=14.

M x y z - același lucru ca și comanda C dar șterge liniile originale (mută nu copiază).



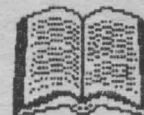

**N x** - generează un fișier sursă nou de la adresa x. Predefinit x=23576 (#6000).

**O x** - face ca un fișier interior creat la adresa x să devină fișierul curent. Predefinit x=23576 (#6000).

**Q** - ieșire în pagina inițială.

**R x y z** - se renumerează liniile de la z încolo, prima valoare fiind x și incrementul y. Predefinit x=10, y=10, z=prima linie din fișier.

**S x** - dacă x nu este dat, se afișează adresa de start, adresa de sfârșit și dimensiunile fișierului curent. Altfel se dă adresa de start a liniei x.

**T x label name** - dacă nu se dă al doilea parametru, se afișează tastele cu simboluri, cu pauză după x simboluri afișate. Dând un număr de etichetă, valoarea ei în hexa va fi afișată. Predefinit x=14.

**U x y z** - același lucru cu comanda U din monitor.

**X x** - se vor tipări toate numerele de linie în care apare o etichetă pentru fiecare în parte. Linia în care este definită eticheta este marcată cu "!". Se vor afișa etichete înainte de pauză. Predefinit x=6.

### 5.3 Stocarea fișierelor

Fișierele sînt stocate pe bandă în format compatibil ZX Spectrum și sînt memorate ca zonă de cod. Dacă la încărcarea unui fișier mai există unul creat în calculator și făcut curent, se va întîmpla la fel ca în BASIC cu comanda MERGE și în plus se va face o renumerotare cu incrementul 1.

Comenzile de lucru cu caseta sînt:

**G string** - încarcă fișierul cu numele "string" de pe casetă. Dacă nu se precizează "string" se încarcă primul fișier întîlnit.

**P string** - salvează pe casetă fișierul curent sub numele "string" dacă acesta este precizat. Dacă nu, se folosește un nume de 'blanc'. La sfârșit se afișează lungimea și adresa de start a fișierului salvat.

**V string** - se verifică fișierul de pe casetă avînd numele "string". Dacă acest parametru lipsește (nu este precizat), se verifică primul fișier întîlnit.

### 6. BASIC DECODOR - ul

OPUS conține și un decodificator pentru BASIC - ul Spectrum. Acesta nu este nici compilator nici interpretor. După încărcare, la orice adresă a unui fișier BASIC cu comanda monitor 'G', se poate rula decodorul BASIC indicînd adresa de start.

Întîi vor fi afișate lungimea și numărul de linie. Mai departe, decodificatorul va rula la apăsarea unei taste. Apăsînd 'Q' se părăsește decodificatorul. Orice altă tastă va continua decodificarea.

Codurile neinterpretate vor fi scoase în evidență prin mesajul "INVALID!".

Codurile de control sînt încadrate de '\*' și '\$'.

Numerele sînt afișate mai întîi așa cum apar în listing, urmate de valoarea reală în hexa și zecimal între paranteze, așa cum este codificată de interpretorul BASIC după octetul #0E.

Sfîrșitul de linie BASIC este marcat cu codul de control ENTER și cu o linie continuă pe ecran.

ATENȚIE! - decodificatorul nu recunoaște în listingul BASIC codurile Z80 încărcate și nici sfîrșitul programului BASIC. Puteți fi duși în eroare uneori de REM-urile ilogice sau de decodificarea zonei de variabile de la sfîrșitul programului.

### 7. Utilizarea imprimantei

Prin apăsarea tastelor SS+Y se poate activa imprimanta. Aceasta se indică prin mesajul "LPRINT" pe ecran. Tot ce se afișează pe ecran se tipărește.

După terminarea execuției comenzii, imprimanta va fi dezactivată automat. Pentru tipărirea următoare se apasă din nou SS+Y.

Rata de transmisie a interfeței RS 232 este fixată în variabila sistem #5C36 după cum urmează:

- # 01C1 - pentru 300 Bd
- # 00E4 - pentru 600Bd
- # 006E - pentru 1200 Bd
- # 0035 - pentru 2400 Bd
- # 0019 - pentru 4800 Bd
- # 000C - pentru 9600 Bd
- # 0006 - pentru 19200 Bd

Predefinit rata=1200 Bd

### 8. Harta memoriei OPUS

OPUS este sistemul de operare rezident în memorie și se află între locațiile 0 și #3FFF.

Între #4000 și #5800 se află memoria ecran, între #5800 și #5B00 se află atributele de culoare.

Pentru a respecta configurația Spectrum, variabilele sistem sînt plasate începînd cu #5FFD.

Stiva este finită la #5FFD.

Fișierul sursă începe în mod normal la #6000, dar începutul său poate fi plasat și la altă adresă cu ajutorul comenzilor 'N' sau 'O'.

Tabelele de simboluri încep cu #FFFF și descrește precum stiva, cu 8 octeți pentru fiecare etichetă utilizată.



VA URMA

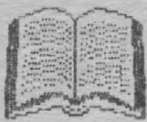

Commodore

# 6502/ /6510

Limbaș masina

*hobBIT nr.1* - ADC, AND, ASL,  
*hobBIT nr.2* - BCC, BGC, BEQ, BMI, BNE, BPL,  
BRK, BVC, BVS, CLC, CLD, CLI,  
CLV

### CMP

Compare to accumulator

Funcșune:

$N, Z, C \leftarrow (A) - DATA$

	(A) < DATA	(A) = DATA	(A) > DATA
N:	0	0	1
Z:	0	1	0
C:	1	1	0

Format:

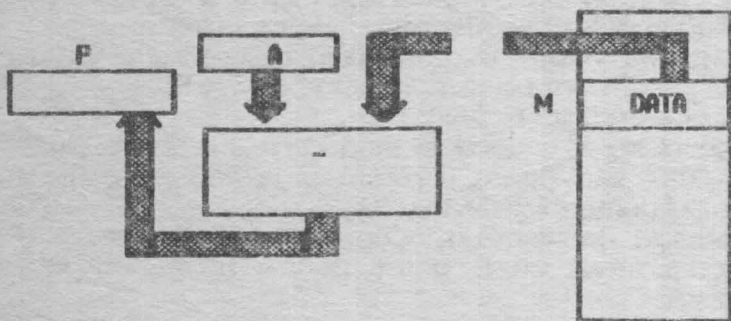

Flag:

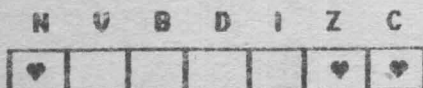

Codul comenzilor:

Absolut	1100110	HEX = CD
	bbb = 011	
Pagina zero	11000101	HEX = C5
	bbb = 001	
Direct	11001001	HEX = C9
	bbb = 010	
Absolut, X	11011101	HEX = DD

Absolut, Y	11011001	HEX = D9
	bbb = 110	
(Indirect, X)	11000001	HEX = C1
	bbb = 000	
(Indirect, Y)	11010001	HEX = D1
	bbb = 100	
Pagina Zero, X	11010101	HEX = D5
	bbb = 101	

### CPX

Compare to registre X

Funcșune:

$N, Z, C \leftarrow (X) - DATA$

	(A) > DATA	(A) = DATA	(A) < DATA
N:	0	0	0
Z:	0	1	0
C:	1	1	0

Format:



Codul comenzilor:

Absolut	11001100	HEX = CC
	bb = 11	
Pagina Zero	11000100	HEX = C4
	bb = 01	
Direct	11000000	HEX = C0
	bb = 00	

### DEC

Decrement memory

Funcșune:

$M \leftarrow (M) - 1$

Format:



Decrementează la adresa 'M' o unitate.

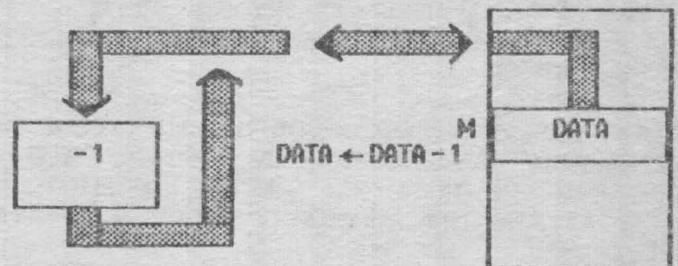

Flag:

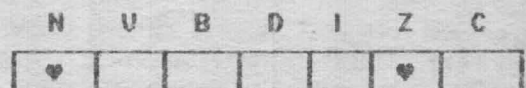

Codul comenzilor:

Absolut	11001110	HEX = CE
	bbb = 01	
Pagina Zero	11000110	HEX = C6
	bbb = 00	
Absolut, X	11011110	HEX = DE
	bbb = 11	
Pagina Zero, X	11010110	HEX = D6
	bbb = 10	



**DEX**

Decrement X

Funcțiune:

$$X \leftarrow (X) - 1$$

Format:

11001010
----------

Decrementează Registrul X cu 1.

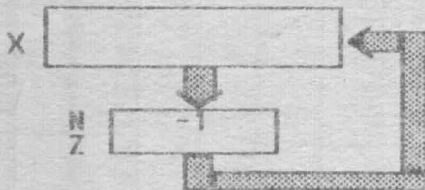

HEX = CA (numai implicit)

**DEY**

Decrement Y

Funcțiune:

10001000
----------

Decrementează Registrul Y cu 1.  
HEX = 8B (numai implicit).**EOR**

Exclusiv - OR

Funcțiune:

$$A \leftarrow (A) \vee \text{DATA}$$

Format:

010bbb01	ADR/DATA	ADR
----------	----------	-----

Codul comenzilor:

Absolut	01001101	HEX = 4D
	bbb=011	
Pagina Zero	01000101	HEX = 45
	bbb=001	
Direct	01001001	HEX = 49
	bbb=010	
Absolut, X	01011101	HEX = 5D
	bbb=111	
Absolut, Y	01011001	HEX = 59
	bbb=110	
(Indirect, X)	01000001	HEX = 41
	bbb=000	
(Indirect, Y)	01010001	HEX = 51
	bbb=100	
Pagina Zero, X	01010101	HEX = 55
	bbb=101	

**INC**

Increment memory

Funcțiune:

$$M \leftarrow (M) + 1$$

Format:

111bb110	ADR	ADR
----------	-----	-----

Incrementează la adresa 'M' o unitate.

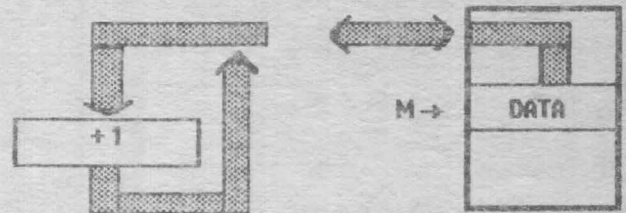

Codul comenzilor:

Absolut	11101110	HEX = EE
	bb=01	
Pagina Zero	11100110	HEX = E6
	bb=00	
Absolut, X	11111110	HEX = FE
	bb=11	
Pagina Zero, X	11110110	HEX = F6
	bb=10	

**INX**

Increment X

Funcțiune:

$$X \leftarrow (X) + 1$$

Format:

11101000
----------

Incrementează cu o unitate registrul X

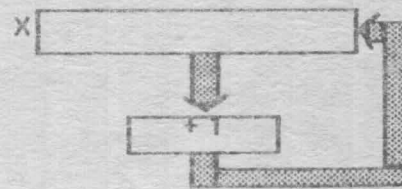

HEX = EB (numai implicit)

**INY**

Increment Y

Funcțiune:

$$Y \leftarrow (Y) + 1$$

Format:

11001000
----------

Incrementează cu o unitate registrul Y.

HEX = CB (numai implicit)

**VA URMA**

Anunțăm posesorii de Spectrum și compatibile că după terminarea serialului "OPUS" vom publica limbajul mașinii Z80.



# Cum facem ?

## Pagina pentru incepatori



### SPECTRUM

## Modificarea dungilor pe BORDER in timpul incarcarii programelor de pe caseta.

Desigur multi dintre dumneavoastra ati vazut ca unele jocuri produc astfel de dungii pe ecran. De aici fireasca intrebare "Cum pot face si eu la fel?", al carei raspuns este: "Simplu! Cititi articolul in continuare si veti afla!"

Rutina de incarcare la calculatoarele compatibile Spectrum se afla intre adresele #0556 si #0604. Pentru a modifica efectele, subrutina dintre adresele sus mentionate trebuie dezasamblata, modificata partea de transfer a culorii catre ecran, apoi reasamblata.

Va recomand urmatoarea tehnica: folositi dezasamblorul MONS3M21 impreuna cu asamblorul GENS3M21. Incarcati GENS-ul la 26000, MONS-ul la 55000, lansati GENS-ul cu RANDOMIZE USR 26000 si tastati "X".

Pe ecran vor aparea adresele de inceput si sfirsit ale textului sursa. Scrieti pe o bucată de hirtie adresa de inceput, apoi tastati "B" sa va intoarceți in BASIC. De aici lansati MONS-ul cu RANDOMIZE USR 55000, tastati "H" (conversie din zecimal in hexazecimal) si apoi adresa de inceput a textului, notati adresa in baza 16 in dreptul adresei in baza 10 si tastati "T" (dezasamblare).

Pe ecran apar in ordine, dumneavoastra va trebui sa raspundeti cu numerele date dupa caracterul " : ", respectiv " ? " :  
FIRST: 0556 { ENTER }

LAST: 0604 { ENTER }  
PRINTER? { ENTER }  
TEXT: "x" { ENTER }  
WORKSPACE: { ENTER }  
FIRST: { ENTER }  
LAST: { ENTER }

unde "x" reprezinta adresa de inceput a textului sursa in hexazecimal (cea scrisa anterior pe hirtie).

Dupa aproximativ 20 de secunde pe ecran va fi tipărit textul dezasamblat, iar la sfirsitul acestuia mesajul

"END OF TEXT xxxxxx".

Notati numarul xxxxxx, tastati "H" (conversie baza 10 -> 16) si numarul xxxxxx, apoi notati valoarea lui hexazecimala. Tastati "H 26054", notati adresa hexazecimala a acestuia, dupa care "M" si adresa anterior notata (in baza 16). Numarul obtinut in hexazecimal are 4 cifre hexazecimale (de exemplu #AFC8), primele doua (AF) fiind partea cea mai putin semnificativa, ultimele (C8) partea cea mai semnificativa. Tastati partea cea mai putin semnificativa a numarului xxxxxx urmată de ENTER, apoi partea cea mai semnificativa a aceluasi numar.

Iesiti din MONS cu CAPS SHIFT+1 (EDIT), intrati in GENS printr-o pornire calda (RANDOMIZE USR 26061), tastati "N10, 10" (renumerotarea textului) apoi "L" pentru a va convinge de existenta lui.

Abia acum putem incepe discutia despre subiectul articolului. Pentru descrierea efectelor vom folosi conventia de culoare specificata deasupra tastelor numerice. In BORDER-ul standard peantru "leader" (semnalul de recunoastere) avem urmatorul BORDER:

5 CYAN  
5 CYAN  
2 RED  
2 RED

Pentru program avem:

6 YELLOW  
6 YELLOW  
1 BLUE  
1 BLUE

Pentru a pastra pe tot parcursul incarcării de la leader (55225522) trebuie stearsa instructiunea de la linia 430 (XOR #03) din textul obtinut in urma dezasamblării.

In continuare, va voi da niste secvente de cod care vor fi puse intre liniile 110 si sfirsit. (acelasi listing)

120 NOP  
110 INC A  
1120 XOR #20  
1130 AND #27  
1140 LD C, A  
1150 AND #07  
1160 OR #08  
1170 OUT (#FE), A  
1180 SCF  
1190 RET

ANDREI STERIOPOL

### Spectrum

Propun tuturor utilizatorilor de calculatoare Spectrum 128K sau compatibile (familia TIM-S) sa incerce urmatoarele comenzi ale editorului +3 BASIC, comenzi nespecificate in manualul original.

EXTEND N - deplaseaza cursorul la inceputul programului.

EXTEND T - deplaseaza cursorul la sfirsitul programului.

EXTEND E sau K - sterge toate caracterele de la inceputul rindului pina la pozitia curenta a cursorului.

EXTEND J sau W - sterge toate caracterele de la pozitia curenta a cursorului pina la sfirsitul rindului

EXTEND I - inapoi un cuvint

EXTEND M - cursorul la sfirsitul liniei

EXTEND P - scroll down pe 10 linii

SS+I - scroll up pe 10 linii

\*\*\*Emil Schnaider\*\*\*





PC

## UNITATE OPTICA

Unitatea optică de disc multifuncțională RF-7010 combină capacitatea mare de stocare informațională a discurilor optice cu posibilitatea de a scrie o dată și de a șterge. Discul de 5 1/4 are o capacitate de 1 Gbit. El încorporează un filtru de aer care mărește timpul de viață al capului unității de disc și îi sporește performanțele. Este garantat în funcționare la circa 20.000 ore. Rata de transfer a informației este de 4 Mbit/s în sistem de funcționare sincron și de 15 Mbit/s în sistem asincron. Poate fi montat atât în interiorul calculatorului cât și în exteriorul acestuia. Este compatibil cu IBM PC/XT/AT, PS/2, și Macintosh. Interfața sa SCSI îi permite foarte ușor să fie folosit cu sistemele de operare MS-DOS, Mac, OS/2 sau LAN. Prețul lui actual este însă de \$3995.

## DIGITAL AUDIO-TAPE

Folosind unitatea de disc WangDAT's 3600 digital-audio-tape (DAT) se poate stoca pînă la 5 Gbit de memorie. Unitatea se poate introduce în spațiul aferent unui disk drive de 3 1/2 (dimensiunile actuale sînt 1625 / 4 / 5.75 inch. Modelul actual oferă un înalt nivel de performanță: viteza de transfer este de 520 kbit/s sau cu o viteză de transfer de 4 Mbit/s în regim asincron și de 5.3 Mbit/s în regim sincron. Înalta capacitate de stocare a informației a rezultat din utilizarea în același timp a unui sistem de compresie a datelor și folosirea unei benzi foarte lungi. WangDAT folosește un coprocesor Stac 9703 și o variantă Stac a algoritmului de comprimare LZ1 (Lempel-Ziv). Acesta preîntîmpină extinderea datelor. Dacă comprimînd nu avem locul necesar stocării informației, atunci aceasta este adusă la dimensiunea inițială. Mecanismul de folosire a casetei asigură eliminarea timpului mort datorat fixării benzi în ghidaje, aceasta fiind folosită din momentul introducerii. Este garantat la 60.000 ore de funcționare.

Modelul 3600 se vinde la prețul de \$1400 în cantități OEM.

## MACINTOSH LC

Macintosh LC este un calculator remarcabil în momentul de față reprezintă cel mai serios competitor pentru sistemele compatibile IBM-PC. Macintosh LC reprezintă o îmbinare perfectă între un 'low cost' și performanță.

**Culoarea:** Grație port-urilor video integrate, se pot folosi trei tipuri de monitoare fără a fi nevoie de o placă video suplimentară: un monitor monocrom în 16 nivele de gri, un monitor înaltă rezoluție AppleColor în 16 culori, și monitorul RVB în 256 de culori. Pentru a argumenta numărul de culori disponibile este necesar de amintit că memoria video RAM este de 256 Ko dintr-un SIMM (Single-In-Line Memory Module) de 512 Ko. Se obțin astfel 256 niveluri de gri, 256 de culori respectiv 32768 culori pe monitoarele amintite mai sus. Forța pe care o are calculatorul este dată de procesorul Motorola 68020 care lucrează la o frecvență de 16 MHz, avînd o memorie centrală de 2 Mo, extensibilă la 4 Mo, 6 Mo, 10 Mo, și un hard disk de 40 Mo. Această configurație permite folosirea întregii biblioteci de aplicații Macintosh.

Pentru a satisface cerințele utilizatorului, calculatorul este echipat cu un super-drive de 144 Mo pentru a permite o mare capacitate de stocare, și citirea discurilor indiferent de capacitatea lor: 400 Ko, 800 Ko, 14 Mo în format Macintosh, a discurilor de 800 Ko în ProDos și a discurilor de 720 Ko și 14 Mo formate în sistemele OS/2 și MS-DOS. Pentru o mai bună interfațare cu calculatorul, este echipat cu un microfon incorporat prin care se poate dialoga cu acesta. Tastatura pe care o folosește este o tastatură ergonomică formată din 86 de caractere. Acest tip de hard ocupă în prezent pe piața de desfacere un procent de 46%. Firma Macintosh vine puternic din urmă pe piața calculatoarelor.

Soft specializat:

**QUARIXPRESS** - Transformă calculatorul Macintosh într-o veritabilă stație de editare.

**Facilități:**

- inserare directă
- încărcare/ștergere de text
- dicționar de ortografie
- folosirea de texte editate cu alte editoare de texte
- tabulare
- gestiune completă tipografică
- alinierea la dreapta, la stînga, pe centru
- inserarea de fotografii
- rotirea cadrelor
- 720 tipuri de caractere
- efect de zoom de la 10% pînă la 400%
- aplicarea de diferite embleme

**MacTools Deluxe**

**Facilități:**

- gestiunea fișierelor / autoprotejarea fișierelor / optimizarea discurilor / recuperarea fișierelor defecte / recuperarea fișierelor incomplete / recuperări de discuri defecte formatarea discurilor flexibile / discurilor fixe.

\*\*\*FLORIN ȚÂNCU\*\*\*



# NINJA

Super-hitul 'Last Ninja' - realizat în 1987 de System 3 - deschide seria jocurilor de înalt nivel realizate pe Commodore 64. Dacă până în 1986 programele nu depășeau cu mult nivelul celor de pe Spectrum, începând cu 1987 au fost puse în valoare adevăratele calități ale lui Commodore (grafică înaltă rezoluție 165X200, 16 culori, sunet, etc.) Diferența dintre 'Last Ninja' și celelalte jocuri realizate până atunci este uimitoare, jocul fiind considerat chiar și acum printre cele mai bune realizate vreodată pe acest calculator (Last Ninja is nearly the best game we've ever seen - Alpha Flight Hackers). Pe scurt, acest action-game conține 6 nivele (Wilderness #1, Wilderness #2, Palace Gardens, Dungeons, Palace, Inner Sanctuary) iar scopul este de a lua magic-scroll-ul aflat în ultimul nivel. În primul nivel se găsesc armele specifice unui Ninja (sword, nunchak, shuriken, smoke-bomb), cheia de la porțile palatului (pentru nivelul 5), o pungă cu praf (pentru nivelul 6). În cel de al doilea nivel se găsesc: alta armă (pole), un coț de fier (pentru escaladarea zonelor înalte), o mânășă (pentru a lua un trandafir în nivelul 3, ce va fi folosit în nivelul 6). Trecerea 2-3 se

realizează prin Ninja-Magic (flash) - invulnerabilitate la flăcările celor 2 dragoni. La capătul nivelului 3 se află o statuie care în schimbul medalionului de la gâtul lui Buddha activează din nou Ninja-Magic, Trecându-se în nivelul 4. În acest nivel se recomandă o hartă, singurul obiect aflat aici fiind o frînghie care realizează trecerea 4-5. Nivelul 5 'Palace' este relativ simplu. Se intră în palat cu cheia luată în nivelul 1; pe lângă armura care aruncă spada se trece mișcând fin joystick-ul în antepenultima cameră; într-un vas gri se găsește Ninja-Magic (verde) - traversând scările ce duc în nivelul 6. Aici, în schimbul pungii se ia sticla cu somnifer (pentru adormirea clinelui) iar ușa de la Inner Sanctuary se deschide punând trandafirul în capătul șirului de vase din porțelan. În camera cu arcașul-gigant se găsește Ninja-Magic (roșu). Gata! În ultima cameră se găsește magic-scroll, pentru care ați străbătut o cale atât de lungă! Iar în încheiere, un citat: 'The evil shogun Kunitoki has slaughtered the entire brotherhood of the White Ninja. You alone survive. And you must avenge the brotherhood. Find your way to Kunitoki's distant fortress. Climb mountains. Cross rivers. Meet Samurai Henchmen, sea-monsters, Kunitoki's guards. To get vengeance you must be a MASTER of Ninja weapons. Ninja wizard. Ninja wisdom. And Ninja-Magic...

Dan Patriciu



Jocul SPY vs SPY - o atractivă luptă între doi spioni, care se remarcă printr-o ținută grafică bună; este realizat de 'Tag and the Kid' în 1984.

Scopul jocului este de a găsi înaintea adversarului un număr de cinci obiecte pe care împreună cu geanta le veți transporta la aeroport, de unde urmează să plecați cu avionul.

În timpul jocului vă stau la dispoziție: o bombă și un resort; un ceas cu dinamită pe care îl puteți amplasa într-una dintre camere; o găleată cu praf, care dacă

va fi pusă la ușă, va cădea în capul celui care va intra; un mosor cu sfoară cu care puteți lega ușile. Deasemenea mai aveți o hartă care vă ajută să vă orientați în clădire. Camerele care sînt marcate pe hartă cu un punct negru, conțin unul sau mai multe obiecte. Pentru a activa modul de selecție, apăsați de două ori pe 'foc'. Atenție! - modul de selecție poate fi activat numai dacă sînteți singuri în cameră. În cazul cînd într-o cameră se află ambii spioni, tasta 'foc' va fi folosită pentru luptă. Dacă un spion este ucis, el va apare după un timp în joc.

După ce ați găsit toate obiectele (nu uitați geanta!), căutați ieșirea spre aeroport. (pe ea sînt desenate două avioane)

Pe lângă scor va fi afișat și rangul cucerit.

Opțiunile jocului vă oferă opt nivele de joc și nu mai puțin de cinci coeficienți de inteligență ale computerului.

Deasemenea există posibilitatea ca ușa spre aeroport să fie ascunsă pînă la sfîrșitul jocului.

\*\*\*VIRGIL PERCEC\*\*\* CUGIR





# LOOM

\*\*\*Cătălin Florean\*\*\*

Acest joc este un produs al firmei 'LucasFilm Games' (firma s-a remarcat și prin alte câteva jocuri foarte bune: 'Maniac Mansion', 'Zac McKracken', etc...). Grafica jocului se adaptează oricărui tip de placă grafică, de la CGA în sus (EGA, MOGA, VGA). Configurarea jocului se face simplu, tastându-se în linia de comandă: LOOM c.

Povestea jocului este vorba de un ucenic vrăjitor care află că întraga lume este în pericol și că el a fost ales ca s-o salveze. Rămânând singur pe insulă, găsește un toiag fermecat. Pe acest toiag se află note, unele colorate altele nu. Pe măsură ce descoperiți noi vrăji, notele lipsă se vor completa.

Pimbându-se prin cimitir el descoperă pe piatra de mormint a mamei sale o inscripție care-i spune că trebuie să plece de pe insulă. Tot în cimitir decoperă vraja cu care se face lumină (cei patru pomi de la intrare. Folosind această vrajă se poate face lumină în cortul aflat în beznă. În acest cort (cel cu aurul) se învață vraja cu care se transformă aurul în paie și invers (este o mașină cu o roată în cort). În ultimul cort din dreapta se descoperă vraja cu care se schimbă culoarea din verde în alb și reciproc (cazanul de pe foc); tot din acest cort se ia cartea de pe masă. Când vrăjitorul descoperă toiagul fermecat, lângă acesta este un ou.

Cu acest ou se descoperă vraja care deschide sau închide (se folosește pe ou, pe scoică, pe cer și pe cușcă). Pentru a putea pleca de pe insulă, trebuie mers sus pe deal (acolo de unde începe jocul) și deschis cerul (cu vraja care deschide). Din cer va cade un fulger pe copac, acesta cazînd în apa. Se merge la ponton (în

extremitatea stîngă a satului) și de pe ponton se sare în apa și se urcă pe copac.

Copacul se deplasează singur pînă ajunge la un virtej. Nu veți putea trece de acest virtej pînă nu descoperiți vraja care-l potolește (este simplu, pomul se va opri singur lînga virtej, selectați cu mouse-ul virtejul și acesta va emite patru note; selectînd din nou virtejul și cîntînd notele în ordine inversă se potolește virtejul).

După ce se atinge țărmul primiți o nouă notă pe toiag. Îndreptați-vă spre orașul de cristal în care o să descoperiți încă o serie de vrăji (cum se devine invizibil, cum se sperie pe cineva). În oraș se află o bilă de cristal (se va găsi și în alte părți ale jocului); selectînd bila puteți afla viitorul (se selectează de trei ori pentru a afla mai multe lucruri).

După ce s-a terminat cu orașul se merge spre munte (extrema stîngă a orașului) și după ce sperii paznicii (de la paznici înveți vraja cu care devii invizibil; vraja pentru speriat se descoperă în bila de cristal) ajunși lîngă un cioban adormit (selectîndu-l, înveți vraja pentru a trezi - atenție oile). În continuare - spre stînga - se ajunge la o cabană. După ce se stă de vorba cu fata de la cabană, se află vraja care însă-nătoșește. Se iese afară și se schimbă culoarea oilor de pe pajiște. Balaurul care nu mai vede oile vă va lua cu el. Ajuns în vîgăuna monstrului, prefăceți aurul în paie și folosiți asupra balaurului vraja care sperie (paiele vor lua foc și balaurul va fugi). După ce se oprește focul apare intrarea unei peșteri. Faceți lumină în peșteră și căutați un lac (se ajunge la lac mergînd de la intrare spre dreapta). În acest lac

se află altă bilă de cristal. După ce ieșiți din peșteră trebuie să reparați un pod (se folosește vraja de la virtej - pe dos). Treclînd de pod ajungeți la orașul de metal. În preajmă este un baietel adormit; treziți-l și fiți atent la ce spune. Se face schimb de haine cu el (altfel nu se poate intra în oraș). Nu vă speriați cînd o să vedeți că vi se aruncă toiagul fermecat în foc! Se ajunge la un moment dat într-o sală unde un om ascute o sabie și regele vorbește cu o altă persoană. Trebuie vrajită sabia (vraja care ascute se descoperă în orașul de cristal - în turn la cei doi lucrători care ascuteau secera). Vraja trebuie făcută într-un moment de liniște (zgomotul făcut de ciocan fiind prea mare). O să ajungeți închis într-o cușcă; folosiți vraja care deschide asupra ei; ieșiți din ea. Regele vă va lua toiagul și-l va folosi pentru a deschide o poartă între lumea celor vii și cea a morților. De acum ne apropiem cu pași repezi de sfîrșitul jocului.

Trebuie mers prin spațiu din deschizătură în deschizătură și reînviat baiatul din orașul de fier, salvați ciobanii de la cabană, vorbit cu rănitul din orașul de cristal. Veți ajunge și la locul de odihnă al lebedelor. O sa aflați că trebuie închise toate deschiderile între cele două lumi (folosind vraja care deschide, respectiv închide). După ce ați închis tot, reajungeți pe insulă. Intrați în templul unde ați găsit toiagul. Personajul cu care vă veți lupta va vrăji de două ori gîsca (o va face mută iar apoi o va transforma în friptură). A treia vrajă făcută asupra gîștei o va omori. Atenție! ultima vrajă făcută trebuie reprodușă pe dos (nu veți vedea notele pe toiag).

Cam această ar fi, pe scurt, evoluția jocului. Trebuie făcute câteva observații. O vraje nu are efect decît după ce a fost descoperită de dvs. - O vrajă are efect invers dacă este cîntată pe dos. Citeva sfaturi- ATENȚIE! nimic nu este în plus în joc; lipsa unei vrăji duce la neterminarea jocului. - Notați pe o hîrtie toate vrăjile chiar dacă în acel moment nu aveți notele necesare (vă va fi utilă mai tîrziu).



# TIPS & TRICKS

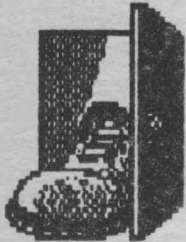

HELLO. . . .  
again !

## Commodore SCARABEUS

0 REM INFINITE TIME AND ENERGY  
1 REM FOR SCARABEUS

10 A=320

20 FOR T=0 TO 6: READ Z

30 POKE A+T, Z: S=S+Z: NEXT T

32 IF S < >6871 THEN PRINT

"ERROR IN DATA": END

35 PRINT CHR\$(147) "INSERT  
SCARABEUS TAPE AND PRESS A  
KEY"

36 GET A\$: IF A\$="" THEN 36

40 DATA 169, 1, 170, 160, 0, 32, 186,  
255

50 DATA 169, 0, 32, 189, 255, 162, 1,  
160, 8, 2, 213, 255

60 DATA 169, 76, 141, 242, 3, 169,  
102, 141, 24, 3, 169, 1, 141, 244, 3,  
76, 13, 8

70 DATA 169, 115, 141, 76, 31, 169, 1,  
141, 77, 1, 76, 0, 30

80 DATA 169, 96, 141, 173, 229, 141,  
12, 224, 76, 0, 160

## IGUPS

Încărcați de pe casetă și resetați  
programul. De ce? . . . Pentru  
câteva POKE-uri !

POKE 3214, 234

POKE 3215, 169

POKE 3216, 0 - 'aliens' nu mai  
trag în nava voastră.

POKE 45826, 234

POKE 45827, 169

POKE 45828, 0 - opriți energia  
să scadă.

SYS 2080 - pentru restart.

## PSI WARRIOR

1 SYS 63276: POKE 831, 255: POKE  
832, 2: POKE 783, 1: SYS 62828

2 POKE 749, 226: POKE 750, 252:  
POKE 770, 167: POKE 771, 2:  
POKE 776, 167

Buuun . . . Apasă PLAY și așteaptă  
să se încarce jocul. Resetează-l!

Introduceți

POKE 8984, (0 - 255) valoarea  
energiei Psi și Id.

Repede, bate:

SYS 12288 pentru start. Bye . . .

## THRUST

După încărcare și reset, poți  
introduce:

POKE 6139, 234

POKE 6140, 234

POKE 6141, 234

SYS 2304 pentru restart.

⊕⊕⊕⊕⊕⊕⊕⊕⊕⊕⊕⊕⊕⊕

⊕⊕⊕⊕⊕⊕⊕⊕⊕⊕⊕⊕⊕⊕

## INFINITE LIFE

ACTION BIKER

POKE 19287, 47: SYS 13312

BLACK HAWK

POKE 8290, 255: SYS 8192

BOMB JACK

POKE 5112, 0: SYS 3101

BOMB JACK II

POKE 7053, 200: SYS 39712

BUCK ROGERS

POKE 33182, 250: SYS 32782

## Spectrum

### URBAN (adventure)

TAKE DUNGAREES - OPEN FRIDGE  
(don't drink lager) - TAKE  
SCISSORS + USE WITH TAPE TO  
GET INTO TOWN HALL AND USE  
TO GET BOOTS BY "OPEN BOX  
WITH SCISSORS" - TAKE KEY - GET

OUT OF THE HOUSE - TAKE BOOK  
(in shop) - READ FLYING  
INSTRUCTIONS - TAKE HAT - TAKE  
TAPE - USE TO GET INTO TOWN  
HALL - TAKE TRAP - you land in  
hospital - TAKE COAT - wear to  
escape hospital - TAKE HERRING  
(fish shop) - TAKE PAPERS - you'll  
need these at airport - TAKE  
FOOD - EAT - TAKE CHEES - PUT  
CHEES IN TRAP FOR RATS - TAKE  
LETTER - OPEN LETTER - READ  
LETTER - DIAL 77722 - TAKE  
UMBRELLA - INSERT CARD - TAKE  
SCARE - TAKE KEY - INSERT IN  
COCKPIT - TAKE MILK - TAKE BOX -  
OPEN BOX - TAKE SUIT - Goooo! . . .

TeoSoft

⊕⊕⊕⊕⊕⊕⊕⊕⊕⊕⊕⊕⊕⊕

⊕⊕⊕⊕⊕⊕⊕⊕⊕⊕⊕⊕⊕⊕

NOMAD 40703, 0

BASKETBALL 28721, 53

OLE TORO 52271, X

57029, 203

57030, 203

57986, 0

57987, 0

57988, 0

COMMANDO 31107, 201

61955, 201

62697, 201

BACK TO SKOOL 27748, 201

30028, 181

63217, 0

MOVIE 64905, 41

64906, 248

- la papagal spune-ți

"Open sesame" (EMIL MATARA)

?????

.....

- Cum se află POKE pentru jocuri?

- De unde pot face rost de  
utilitare HACKER, POKEMANIA?

- Care este codul pentru LEVEL 2  
la SAVAGE II ?

- Care sint POKE-uri pentru  
TRANTOR, RETURN OF JEDI,  
INDIANA JONES ?

- Cum se introduce POKE la  
jocurile care în timpul încărcării  
afișează "MI LOADING" ?

\*\*\* RADU HUMA \*\*\*





# HACKER II

## The Doomsday Papers Commodore / Spectrum

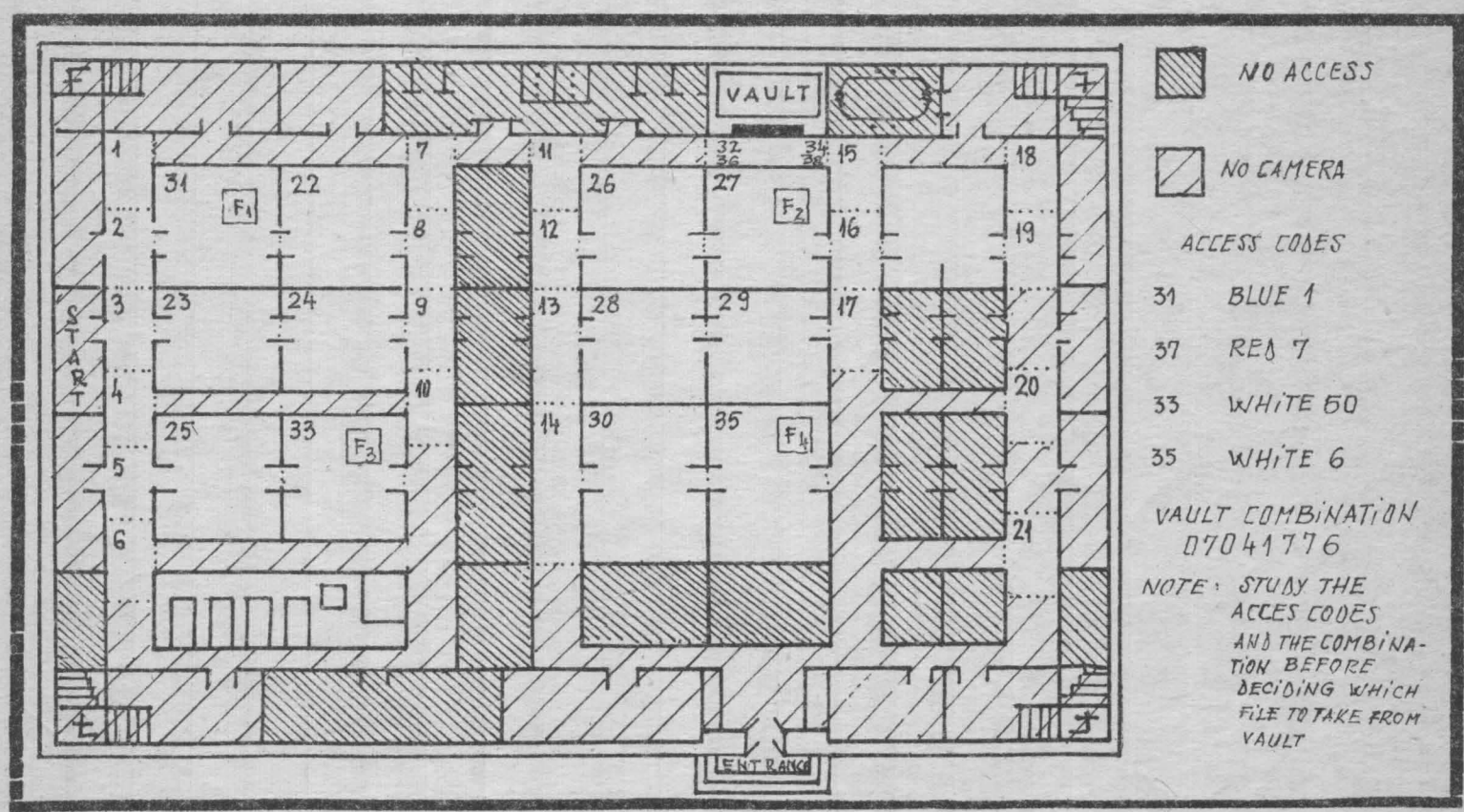

### BATMAN- The Movie

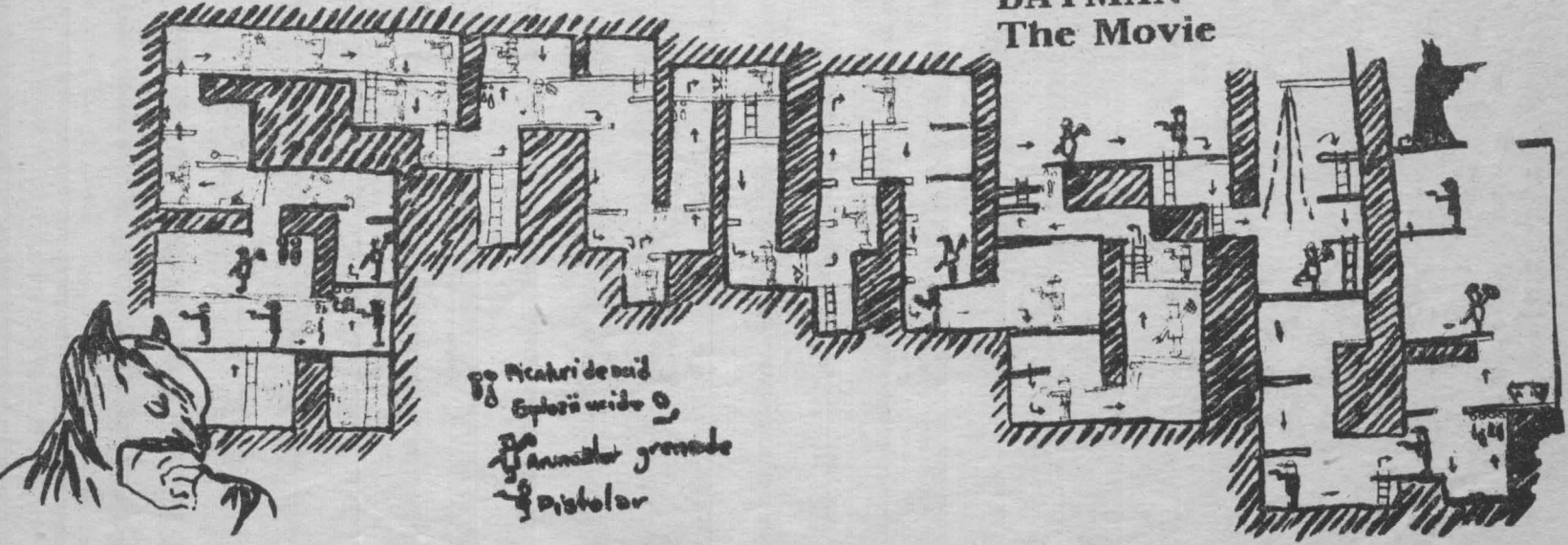



# Tips & Tricks Saboteur II

- 2 - JONIN / 3 - KIME /
- 4 - KUJIKIRI / 5 - SAIMENJITSU
- 6 - GENIN / 7 - MILUKATA
- 8 - DIM MAK

La CRONOS pentru foc continuu se introduce parola:  
"JING IT BABY"

\*\*\* SiviuSoft \*\*\*

## Spectrum

- ACTION REFLEX
- 50770, 0 ; 50771, 0
- 50772, 0 ; 50964, 0
- 50965, 0 ; 50966, 0
- ADVENTURE WESTS.
- BREAK (CS+SP)
- 26388, x - nr. camerei de unde se incepe.

## CONTINUE

- ALIEN 8
- 43753, 210 ; 50085, 167
- 50084, 178 - invisibilitate
- ALIEN HIGHWAY
- 39411, 201 - invisib.
- ANDROID
- 52249, 24 ; 52250, 32 - vietji inf.
- 53897, 0
- ESKIMO EDDIE
- 24686, 24 - vietji inf.

\*\*\* VIRGIL PERCEC \*\*\*  
CUGIR

# 1943



- 10 REM INFINITE LIVES
- 20 REM SPECTRUM VERSION
- 30 BORDER 0; PAPER 0; INK 7; CLS
- 40 CLEAR 24999; POKE 23658, 8
- 50 LOAD "" SCREEN \$
- 60 LOAD "" CODE
- 70 FOR I=1 TO 3: READ A, B:  
POKE A, B: NEXT I
- 90 READ C, D: RANDOMIZE USR C
- 100 DATA 48721, 201, 53114, 0,  
53158, 0, 25593, 37

## GREAT ESCAPE

- POKE 41182, 0 - moral infinit
- POKE 50209, 210 - fară inamici
- POKE 45619, 0 - porți fără chei

## ANTIRIAD

- POKE 23309, 201 - vietji inf.
- POKE 54528, 24 -//-
- POKE 54528, 24 - energie inf.
- POKE 54639, 1 -//-

## ASTERIX

- POKE 36723, 0 - vietji inf.
- POKE 36724, 0
- POKE 36725, 0
- POKE 36726, 0

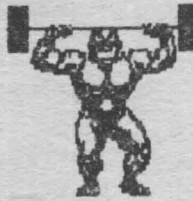

\*\*\* EMIL MATARA \*\*\*

## Spectrum/C64/IBM GUNSHIP

- PASSWORD / CODE
- ACCENT / TRAMPOLINE
- BILLBOARD / KICK BACK
- CROMAGNON / MELODRAMA
- DAKOTA / ONSTAGE
- ELECTRA / VERTICAL
- FOOTHOLS / INSOLENT
- GRENEDEIER / NOCTURNE
- HEDGEHOG / LOCKSMITH
- MAORY / WILLOW
- KNOCKOUT / PUREBRED
- LOZENGE / ROMANTIC
- MAZURCA / YELLOW
- OUVATION / UPSTAGE
- PENTHOUSE / SYMPHONY
- QUARTZ / ZEBRA

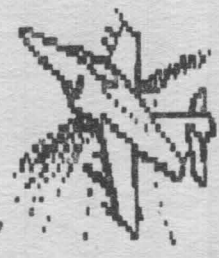

\*\*\*Petre Ajtai\*\*\*  
Cluj

## Spectrum STARQUAKE

Coduri:

1. VEROX
2. EXIAL
3. RAMIX
4. TULSA
5. ASOIC
6. DELTA
7. QUAKE
8. ALGOL
9. KYZIA
10. ULTRA
11. IRAGE
12. OKTUP
13. SONIQ
14. AMIGA
15. AMAHA
16. EXIAL

\*\*\*Adrian Sima\*\*\*  
Cluj

## King Quest V – Harta Desertului

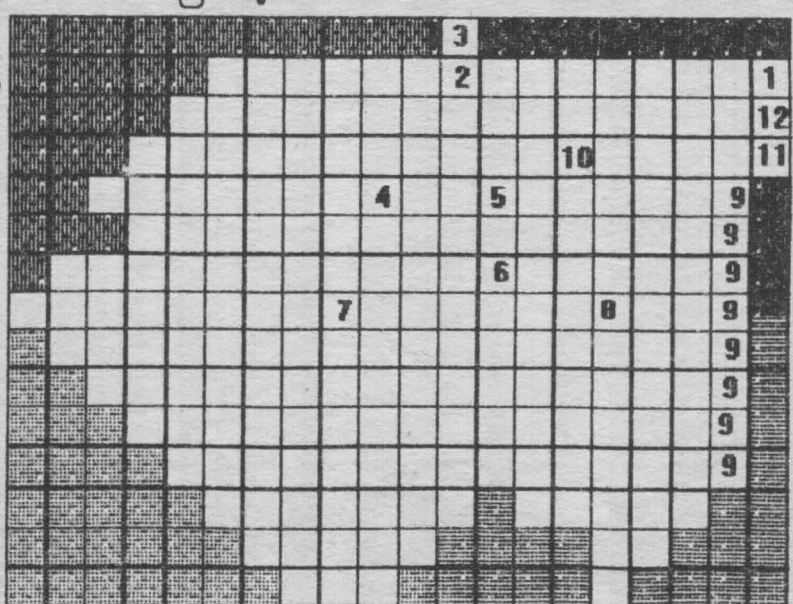

### Legenda:

- 1=Gypsy Wagon
- 2=Oasis 1
- 3=Temple
- 4=Oasis 2
- 5=Skeleton
- 6=Oasis 3
- 7=Oasis 4 + Banditi
- 8=Oasis 5
- 9=SORPION MORTAL !!!
- 10=Oasis 6
- 11=Bees
- 12=Ants

1 patrat = 1 ecran

Plorescu Catalin





Spectrum

# DAME

Jocul se desfășoară pe o tablă caroiată de 8x8 pozii, în care sînt amplasate 48 de piese.

Scopul jocului este de a rămîne cu o singură piesă pe tabla de joc prin eliminarea celorlalte.

Eliminarea unei piese se efectuează ca în jocul de dame, adică prin săritura peste o piesă în diagonală.

Calculatorul va cere mutarea care urmează să fie efectuată, din 4 cifre: primele două reprezintă linia și coloana de plecare iar următoarele două în care se dorește să se ajungă.

## INFO

PROGRAM:	DAME
CALCULATOR:	SPECTRUM
UTILITAR:	—
STAOACARE:	Caseta

```

5 POKE 23609,100
7 BORDER 0: PAPER 0: INK 4: C
LS
8 GO SUB 8000
10 DIM a(4): DIM t(8,8): LET h
=48
20 FOR i=3 TO 6
30 FOR j=3 TO 6
40 LET t(i,j)=1
50 NEXT j
55 NEXT i
57 GO SUB 9500
60 GO SUB 9000
65 PRINT AT 0,28;"48":AT 2,27;
"pioni"
70 PRINT AT 0,0;"
"
75 INPUT "mutarea ?".m$
80 IF m$="" THEN GO TO 2000
85 IF LEN m$<>4 THEN GO TO 75
90 FOR i=1 TO 4
95 LET a(i)=VAL m$(i)
100 IF a(i)=0 THEN GO TO 75
    
```

```

110 NEXT i
140 FOR i=1 TO 4
150 IF (a(i)-1)*(a(i)-8)>0 THEN
GO TO 500
160 NEXT j
170 IF t(a(1),a(2))<>0 OR t(a(3)
,a(4))=0 THEN GO TO 500
180 IF ABS (a(1)-a(3))<>2 OR AB
S (a(2)-a(4))<>2 THEN GO TO 500
190 IF t(0.5*(a(1)+a(3)),0.5*(a
(2)+a(4)))<>0 THEN GO TO 500
200 LET t(0.5*(a(1)+a(3)),0.5*(
a(2)+a(4)))=1: LET t(a(1),a(2))=
1: LET t(a(3),a(4))=0
210 LET h=h-1: GO SUB 1000
220 IF h=1 THEN GO TO 2000
230 GO TO 70
500 PRINT AT 0,0:"mutare incore
cta"
510 FOR k=1 TO 10
520 BEEP 0.01,10
530 BEEP 0.01,30
540 BEEP 0.01,20
550 NEXT k
560 GO TO 70
1000 PRINT AT a(1)*2+3,a(2)*2+7;
" ";AT a(3)*2+3,a(4)*2+7; INK b;
"A":AT a(1)+a(3)+3,a(2)+a(4)+7;"
"
1010 PRINT AT 0,28;" ";AT 0,28;
h
1020 RETURN
2000 INPUT "doriti rejucare ?".r
$: IF r$="" THEN GO TO 2000
2010 IF r$(1)<>"d" THEN STOP
2020 RUN
8000 FOR i=0 TO 7
8010 READ a
8020 POKE USR "A"+i,a
8030 NEXT i
8040 DATA 60,126,255,255,255,255
,126,60
8050 RETURN
9000 FOR i=0 TO 8
9010 PLOT 67+16*i,140: DRAW INK
a,0,-128
9040 PLOT 67,140-16*i: DRAW INK
a,128,0
9050 NEXT i
9055 LET q=0
9060 FOR i=1 TO 8
9070 PRINT AT 3,9+q;i;AT 21,9+q;
i
9080 PRINT AT 5+q,7;i;AT 5+q,25;
i
9090 LET q=q+2
    
```

# MURPHY

\*\*\*George Costinaș\*\*\*  
Prahova

-Dacă un calculator poate merge prost, așa va merge.

-Dacă există o posibilitate ca mai multe calculatoare să meargă prost, va merge prost acela care produce paguba maximă.

-Defecțiunea apărută la calculatorul tău va fi suficient de mică să fie imposibil de depistat, dar suficient de serioasă încât să nu-ți poți folosi calculatorul.

-Este imposibil să realizezi un program care să nu poată fi stricat de nepricepuți, deoarece nepricepuții sînt atît de ingenioși!

-Dacă ai găsit și corectat o greșeală într-un program, vei constata că totul fusese inițial corect.

-Calculatoarele defecte vor funcționa ireproșabil cînd sosec depanatorii.

-Dacă apeși simultan două taste, va fi citită cea care nu trebuie.

-Dacă constructorii ar înălța clădirile în felul în care programatorii scriu programele, atunci prima ciocănitoare care s-ar ivi ar distruge civilizația.

## CHARS

Programul este realizat pe un 'CIP 02', compatibil Spectrum. Este folosit pentru a realiza 96 de caractere noi, definite de utilizator și folosite pentru diverse cazuri (jocuri, tipărire la imprimantă într-o grafică nouă).

Principalul avantaj al utilizatorului este acela că afișează pe ecran caracterul vechi, precum și cel nou definit.

\*\*\*Eugen Radu Cazimirovici\*\*\*  
17 ani, București

```
190 LET r=(60000+(a-32)*8+9)
200 POKE r, z: PRINT AT 10, 8; r; AT 12, 5; z; " "
210 POKE 23606, R1: POKE 23607, R2
220 PRINT AT 3, 15; CHR$a
230 POKE 23606, 0: POKE 23607, 60
240 NEXT Y
250 PAUSE 30: PRINT AT 3, 15; " "
260 NEXT A
270 SAVE "CHARS CODE" CODE 60000, 768
280 STOP
```

## INFO

PROGRAM	CHARS
CALCULATOR	Spectrum
UTILITAR	
STOCARE:	casetă

```
10 REM *****
20 REM * SCHIMBARE CHARS *
30 REM * 1991 by SHING SOFT *
40 REM * EUGEN *
50 REM *****
100 PAPER 0: BORDER 0: INK 7: CLS
110 CLEAR 60936-768-168-1
120 LET U=60936-768-168
130 LET V=U-256: LET R1=V-256*INT(V/256): V=U-256:
LET R2=INT(V/256)
140 PRINT AT 10, 0; "ADRESA: "; AT 12, 0; "COD: "
150 PRINT AT 20, 0; "ZECIMAL SAU BINAR "
160 FOR A=32 TO 127: FOR Y=0 TO 7
170 PRINT AT 1, 15; CHR$a
180 INPUT x: IF z<0 OR z>255 THEN GO TO 180
```

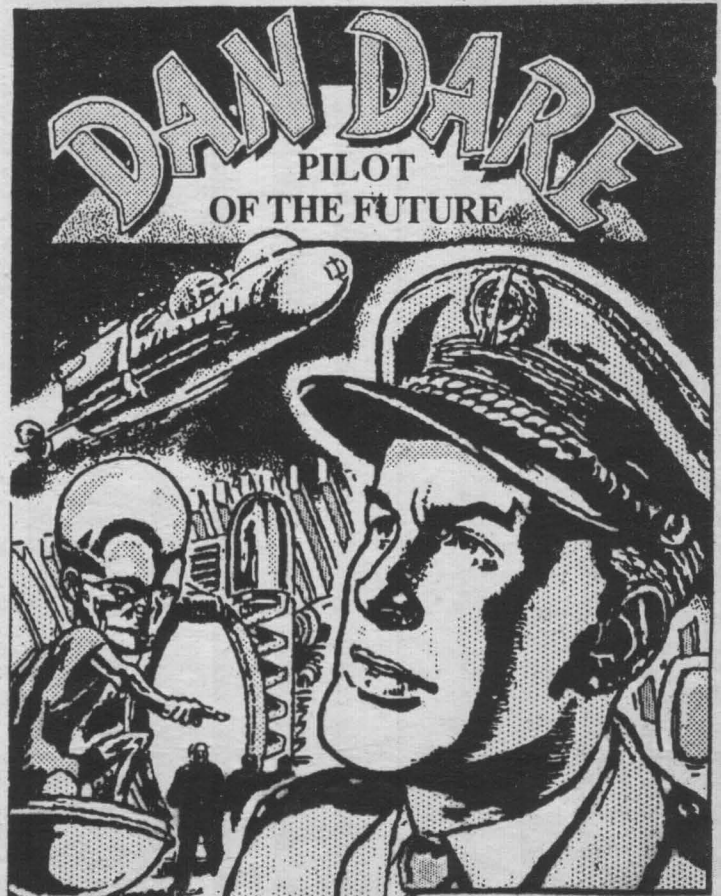



# 1000 1000 1000

Nicolescu Daniel / 19 ani / HC-85 / Bucuresti

Programul deplasează un șir de caractere de la dreapta la stânga ecranului, în timpul execuției unui program BASIC.

Introducerea în memorie a șirului de caractere se face cu două linii:

10 RANDOMIZE USR 64180

20 REM șirul de caractere

După această operație, programul se poate porni sau opri în voie folosind următoarele instrucțiuni. Pentru pornire se folosește POKE 63995, 1 iar pentru oprire POKE 63995, 0.

Șirul de caractere care urmează instrucțiunii REM nu trebuie să fie mai lung de 768 caractere sau să conțină caractere de control.

Instrucțiunea POKE 63997, r produce schimbarea rîndului pe care se face afișarea. (0 < r < 23).

Următoarele instrucțiuni modifică adresa UDG-ului la valoarea 63000.

POKE 23675, 24:

POKE 23676, 246

Salvarea programului se face cu 30 SAVE "SENILA" CODE 63993,250

## INFO

PROGRAM:	Senila
COMPUTER:	Spectrum
UTILITAR:	GENS3M21
STOCARE:	casetă

10	ORG 64180
20	DI
30	LD HL, 64256
40	LD DE, 64257
50	LD (HL), 249
60	LD BC, 258
70	LDIR
80	LD A, 251
90	LD I, A
100	IM 2
110	XOR A
120	LD (BITUL), A
130	LD DE, 64530

140	LD (ADRCHR), DE
150	LD HL, (23637)
160	LD BC, 5
170	ADD HL, BC
180	LD BC, 768
190	LOADM LD A< (HL)
200	LD (DE), A
210	CP 13
220	JR 2, STOP
230	INC HL
240	INC DE
250	DEC BC
260	LD A, B
270	OR C
280	JR NZ, LOADM
290	STOP EI
300	RET
310	ORG 63993
320	JR START
330	MOD DEFB #00
340	BITUL DEFRB #00
350	ROW DEFB #15
360	ADRCHR DEFW #FC12
370	START PUSH AF
380	PUSH BC
390	PUSH DE
400	PUSH HL
410	PUSH IX
420	LD A, (MOD)
430	AND A
440	JR NZ, PROG
450	LD BC, 64530
460	LD (ADRCHR), BC
470	LD (BITUL), A
480	BASIC POP IX
490	POP HL
500	POP DE
510	POP BC
520	POP AF
530	JP #0038
540	PROG LD A, (BITUL)
550	AND A
560	JP NZ, ROTIRE
570	LD A, 8
580	LD (BITUL), A
590	LD DE, (ADRCHR)
600	LD A, (DE)
610	INC DE
620	INC DE
620	CP 13
630	JR NZ, NEWCHR
640	LD DE, 64530
650	LD A, (DE)

660	NEWCHR LD (ADRCHR), DE
670	CP 32
680	JR C, BASIC
690	LD DE, (23606)
700	BIT F, A
710	JR 2, CARACT
720	RES 7, A
730	SUB 16
740	JP C, BASIC
750	LD DE, (23675)
760	CARACT LD L, A
770	LD H, 0
780	ADD HL, HL
790	ADD HL, HL
800	ADD HL, HL
810	ADD HL, DE
820	LD DE, 64520
830	LD BC, 8
840	LDIR
850	ROTIRE LD A, (ROW)
860	CP 24
870	JP NC, BASIC
880	AND #18
890	OR #40
900	LD H, A
910	LD A, (ROW)
920	OR #F8
930	RRCA
940	RRCA
950	RRCA
960	LD L, A
970	LD IX, 64520
980	LD C, 8
990	LINER PUSH HL
1000	LD B, 32
1010	RL (IX+0)
1020	BAITR RL (HL)
1030	DEC HL
1040	DJNZ BAITR
1050	POP HL
1060	INC H
1070	INC IX
1080	DEC C
1090	JP NZ, LINER
1100	LD A, (BITUL)
1110	DEC A
1120	LD (BITUL), A
1130	JP BASIC

Așteptăm ca 'fericitul' câștigător să ne contacteze la redacție pentru a-și ridica premiul. ORICUI POATE SA-I VINA RINDUL ..



# INFO

PROGRAM: ID CHANGER  
 CALCULATOR: C64  
 UTILITAR: —  
 STORAGE: C/D

```

10 PRINT" ", " DISK ID CHANGER ":
20 PRINT"TAB(21)CHR$(34):
30 PRINTTAB(17)CHR$(34):PRINT"DISK-NAME & ID"
40 FORL=1TO10:PRINT"0000":NEXT
50 PRINTTAB(3)CHR$(34):PRINT" SIDE [0/1] ? ":GOSUB220:DV=VAL(X$)
60 DV$=X$:IFX$("&ORX$)"1"GOTO20
70 PRINT"CHR$(34):PRINT"NEW NAME DISK-NAME"
75 PRINTTAB(9)"OR DISK-ID ? ":
80 GOSUB220:IFX$("&ANDX$("&I"GOTO70
90 OPEN1,8,15:PRINT#15,"I"+DV$:OPEN1,8,3,"#":PRINT#15,"U1:3"DV",18,0"
95 IFX$="N"GOTO170
100 PRINT#15,"B-P:3,162":GET#1,A$,B$,C$,D$,E$
105 PRINT"NEW NAME DISK-ID IS "CHR$(34)A$B$C$D$E$CHR$(34)
110 INPUT"NEW DISK-ID (5) "MID$:NIS=LEFT$(NIS+" ",5)
120 PRINT#15,"B-P:3,162":PRINT#1,NIS$:PRINT#15,"U2:3"DV",18,0
130 IS="I"+MID$(STR$(DV),2):PRINT#15,IS
140 PRINT"TAB(30)CHR$(34):PRINT" DIRECTORY "
150 PRINT" "DV$:PRINT" ":POKE198,2:POKE631,13:POKE632,13:END
170 PRINT#15,"B-P:3,144":DNS="" :FORL=1TO16:GET#1,A$:DNS=DNS+A$:NEXT
180 PRINT" DISK-NAME IST:":PRINT:PRINTCHR$(34)DNSCHR$(34)
190 PRINT"NEW DISK-NAME (16) " :INPUTND$
200 ND$=LEFT$(ND$+" ",16)
210 PRINT#15,"B-P:3,144":PRINT#1,ND$:PRINT#15,"U2:3"DV",18,0":GOTO130
220 POKE204,0
230 GETX$:IFX$=""GOTO230
240 WAIT207,1,1:POKE204,1:PRINTX$:RETURN
  
```

## DAME

continue din pag 19

```

9100 NEXT j
9130 FOR i=1 TO 8
9140 FOR j=1 TO 8
9150 IF t(i,j)=0 THEN PRINT AT 2
+i+3,2*j+7: INK b;"A": BEEP 0.01
,10
9160 NEXT j
9170 NEXT i
9180 RETURN
9500 LET a=2: LET b=5
9510 CLS : GO SUB 9000
9520 PRINT AT 0,9: FLASH 1: BRIG
HT 1:"DAME"
9530 FOR i=1 TO 8
9531 FOR j=1 TO 8
9532 PRINT AT 2*i+3,2*j+7:" ": B
EEP 0.01,30
  
```

```

9533 NEXT j
9534 NEXT i
9535 LET i=INT (RND*8+1)
9536 LET j=INT (RND*8+1)
9537 PRINT AT 2*i+3,2*j+7: INK 5
: FLASH 1: BRIGHT 1:"A"
9540 FOR i=1 TO 20
9542 BEEP 0.01,20
9544 BEEP 0.01,10
9545 NEXT i
9550 CLS
9560 LET a=2: LET b=5
9570 RETURN
  
```





# INFO

PROGRAM FIG  
CALCULATOR SPECTR  
UTILITAR  
STOCARE Caseta

```

2 PAPER 0: BORDER 0: INK 5: C
L5
5 DIM a(100): DIM b(100): DIM
c(100): DIM d(100): DIM e(100):
DIM f(100): DIM g(100): DIM h(1
00)
10 FOR n=1 TO 2*PI+1 STEP .1
20 LET a(n*10)=SIN n: LET b(n*
10)=COS n: LET c(n*10)=SIN (n+PI
/2): LET d(n*10)=COS (n+PI/2)
30 LET e(n*10)=SIN (n+PI): LET
f(n*10)=COS (n+PI): LET g(n*10)
=SIN (n+3*PI/2): LET h(n*10)=COS
(n+3*PI/2)
40 NEXT n
50 GO SUB 1000
60 LET ad=10: LET lg=20
95 FOR r=10 TO 66
100 LET x1=a(r)*lg+100: LET y1=
b(r)*ad+100: LET x2=c(r)*lg+100:
LET y2=d(r)*ad+100
110 GO SUB 250
120 LET x1=c(r)*lg+100: LET y1=
d(r)*ad+100: LET x2=e(r)*lg+100:
LET y2=f(r)*ad+100
130 GO SUB 250
135 LET x1=e(r)*lg+100: LET y1=
f(r)*ad+100: LET x2=g(r)*lg+100:
LET y2=h(r)*ad+100
140 GO SUB 250
145 LET x1=g(r)*lg+100: LET y1=
h(r)*ad+100: LET x2=a(r)*lg+100:
LET y2=b(r)*ad+100
150 GO SUB 250
155 LET x1=a(r)*lg+100: LET y1=
b(r)*ad+130: LET x2=c(r)*lg+100:
LET y2=d(r)*ad+130
157 GO SUB 250
159 LET x1=c(r)*lg+100: LET y1=
d(r)*ad+130: LET x2=e(r)*lg+100:
LET y2=f(r)*ad+130
160 GO SUB 250
163 LET x1=e(r)*lg+100: LET y1=
f(r)*ad+130: LET x2=g(r)*lg+100:
LET y2=h(r)*ad+130
165 GO SUB 250
170 LET x1=g(r)*lg+100: LET y1=
h(r)*ad+130: LET x2=a(r)*lg+100:
LET y2=b(r)*ad+130
173 GO SUB 250

```

```

175 LET x1=a(r)*lg+100: LET y1=
b(r)*ad+100: LET x2=a(r)*lg+100:
LET y2=b(r)*ad+130
177 GO SUB 250
180 LET x1=c(r)*lg+100: LET y1=
d(r)*ad+100: LET x2=c(r)*lg+100:
LET y2=d(r)*ad+130
182 GO SUB 250
185 LET x1=e(r)*lg+100: LET y1=
f(r)*ad+100: LET x2=e(r)*lg+100:
LET y2=f(r)*ad+130
187 GO SUB 250
190 LET x1=g(r)*lg+100: LET y1=
h(r)*ad+100: LET x2=g(r)*lg+100:
LET y2=h(r)*ad+130
200 GO SUB 250
220 RANDOMIZE USR 30051: RANDOM
IZE USR 30063: NEXT r
240 GO TO 70
260 LET m=x2-x1: LET n=y2-y1: L
ET a=ABS m-ABS n: IF a<0 THEN G
O TO 260
270 LET s=SGN m: FOR x=x1 TO x2
STEP 5*s: LET y=y1+n*(x-x1)/m:
GO SUB 300: NEXT x: RETURN
280 LET s=SGN n: FOR y=y1 TO y2
STEP 5*s: LET x=x1+m*(y-y1)/n:
GO SUB 300: NEXT y: RETURN
300 POKE 23677,x: POKE 23678,y:
RANDOMIZE USR 30038
310 RETURN
1010 FOR n=0 TO 75
1020 READ a
1030 POKE 30000+n,a
1040 NEXT n
1050 RETURN
1060 DATA 237,75,125,92,82,175,1
44,71,167,31,55,31,167,31,168,23
0,248,168,103,121,7,7,7,168,230,
199,168,7,7,111,17,64,92,25,121,
230,7,201
1070 DATA 205,48,117,60,71,175,5
5,31,16,253,182,119,201
1080 DATA 33,64,156,17,0,64,1,0,
24,237,176,201
1090 DATA 33,60,195,17,64,156,1,
0,24,237,175,201,0

```







# Laborator

hobBIT



## MONITORIZARE TV-SPORT

\*\*\*Mircea Gavăt\*\*\*

Televizoarele SPORT tranzistorizate ale căror selectoare de canale nu permit recepția benzii UHF pot fi totuși folosite ca monitoare pentru calculatoarele Commodore 128/64, utilizând accesul direct în calea video și sunet.

În acest scop trebuie efectuate câteva simple modificări în schema televizorului. Se vor secționa traseele în punctele 'a-b', 'c-d', 'e-f' din Fig.1 (video) și Fig.2 (audio), puncte ușor identificabile deoarece s-a păstrat notarea originală a componentelor. În aceste locuri se va conecta un comutator K cu 2

poziții și 3 secțiuni, iar apoi se vor adăuga componentele electronice conform schemelor prezentate.

Cu semireglabilul SR se stabilește punctul de funcționare al tranzistorului prefinal video T106, pentru semnalul video-compus livrat de calculator.

Se poate folosi o mufă de conectare la TV de tip PMP-5 contacte.

În cazul calculatorului Commodore 128, pentru facilitarea comutării de la ecranul - 40 de coloane la ecranul - 80 coloane și invers, cu păstrarea sunetului, se recomandă conectarea la mufele calculatorului.

Selectorul I poate fi de tip KTL și se va monta în interiorul conectorului - fișa RKE - 2 pini, astfel încât să poată fi acționat ușor după ce a fost apăsată tasta '40/80 Display' a calculatorului.

În mod asemănător se pot adapta și alte tipuri de televizoare având calea comună și etajul video tranzistorizate.

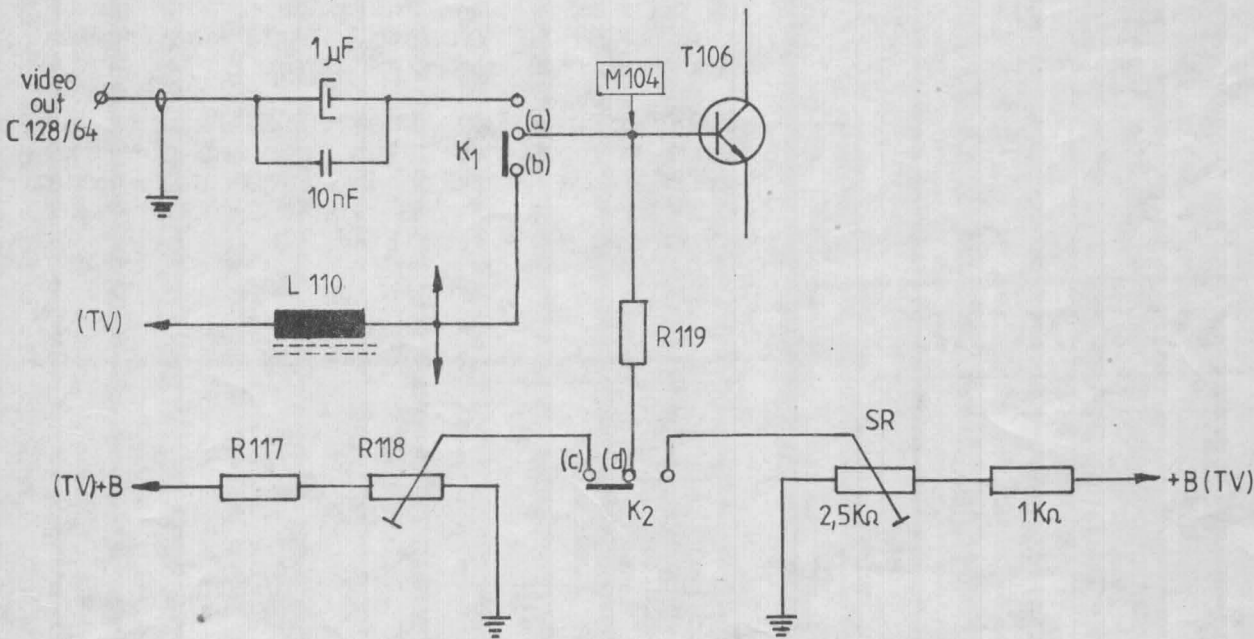

Fig 1

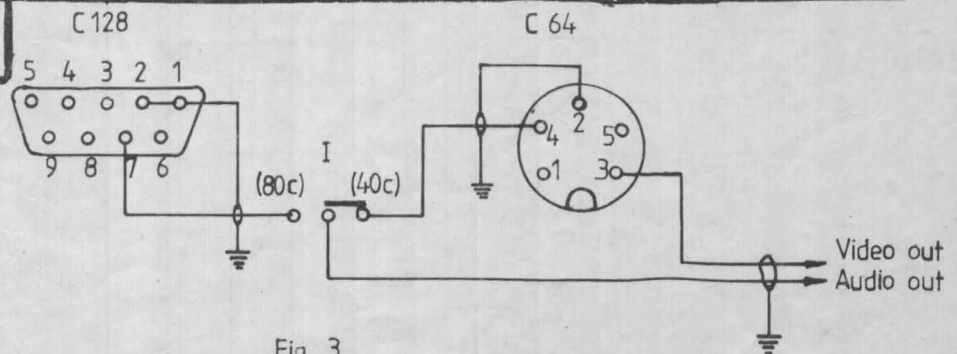

Fig 3

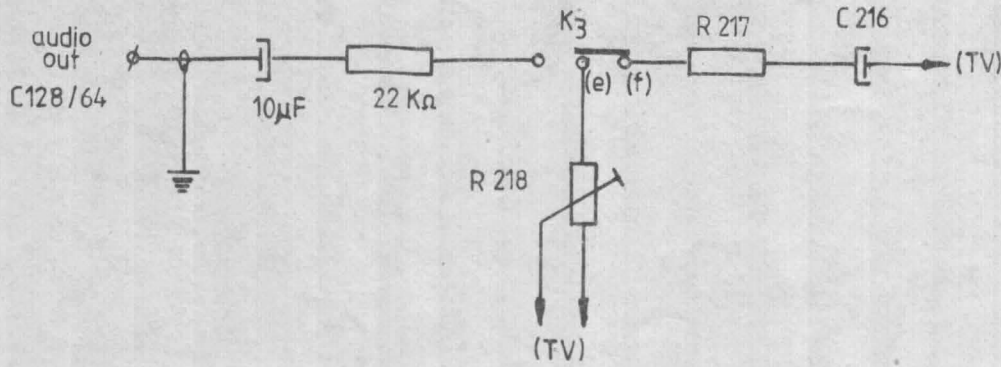
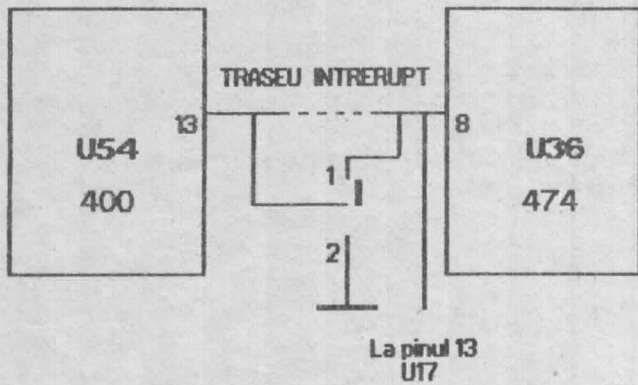

Fig 2



Poseziorilor de calculatoare COBRA le propun o modificare foarte simplă și utilă în hardware-ul calculatorului. Esența ei constă în posibilitatea de a inhiba semnalul de protecție a scrierii în pagina RAM 0, după încărcarea ei cu datele din EPROM. Se trece astfel într-un mod neprotejat de lucru și drept urmare se pot modifica date chiar în zona interpretorului BASIC.

În această situație se pot folosi POKE-uri și pentru zona 0-4000H.

După cum se vede în desen, modificarea constă în întreruperea conexiunii pinului 13 al U54 (7400) și introducerea comutatorului 'K', care în poziția 2 pune pinul 13 la masă.

La pornirea calculatorului, poziția comutatorului 'K' este OBLIGATORIE în poziția 1. După ce s-a încărcat, comutatorul poate fi trecut în poziția 2.

Evitați rularea programelor BASIC sau de altă natură, în modul neprotejat, deoarece pot exista încercări de scriere în interpretor. Pentru modificarea datelor în zona 0-16384 folosiți instrucțiunile Z80 LDIR sau LDDR.

\*\*\*Emil Sasu\*\*\*  
Constanța

## JOYSTICK SENZORIAL

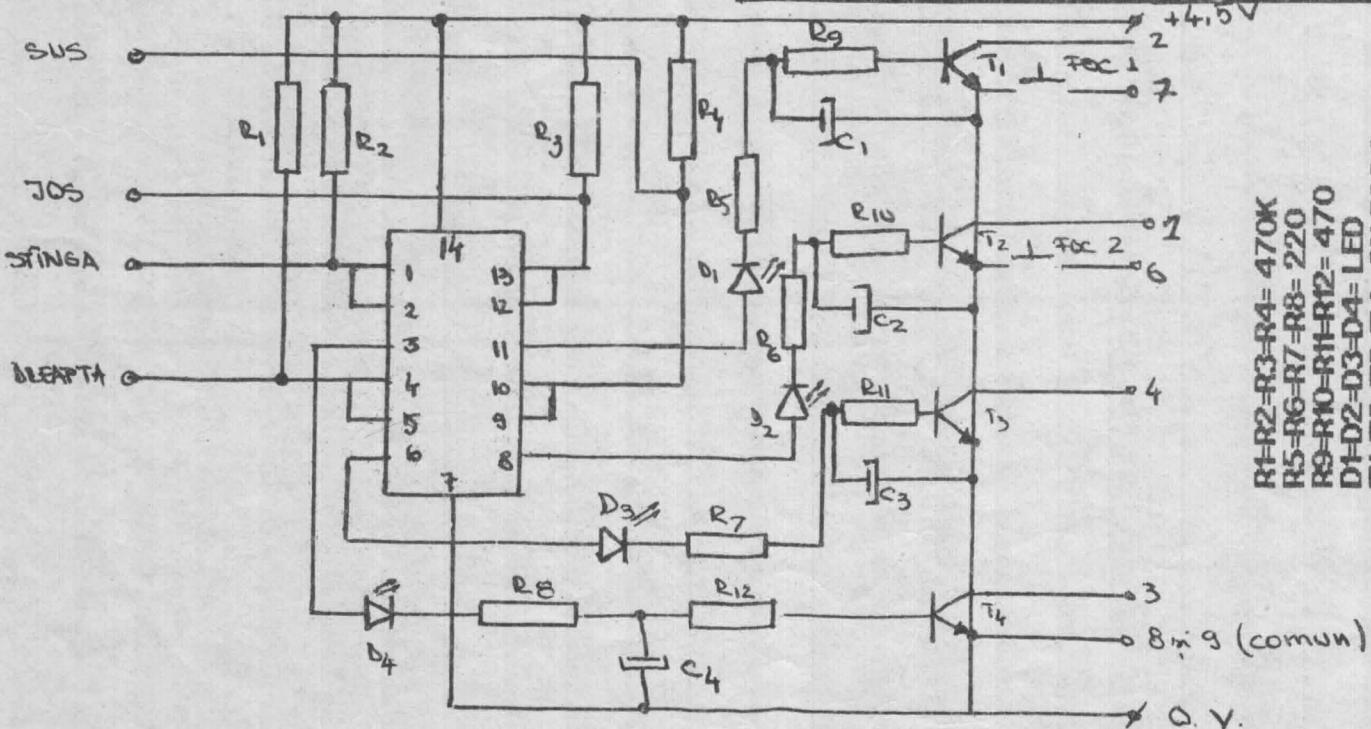

- R1=R2=R3=R4= 470K
- R5=R6=R7=R8= 220
- R9=R10=R11=R12= 470
- D1=D2=D3=D4= LED
- T1-T2=T3-T4= 2N 3904
- C1=C2=C3=C4= 4.70 F/12V
- C1 = MM74C00

\*\*\* HMS SOFT \*\*\*





Firma



PRACTICĂ UN SISTEM DE REDUCERI PENTRU UNITĂȚILE ȘCOLARE, PRECUM ȘI PENTRU ELEVI ȘI STUDENȚI, ÎN FUNCȚIE DE CANTITATE ȘI DE STOCUL EXISTENT.

VĂ STEPTĂM PENTRU INFORMAȚII ȘI COMENZI ÎNȚRE ORELE

9.00 - 16.00 și 17.00 - 19.00

LA MAGAZINUL NOSTRU DIN STRADA CALIMACHI nr. 27

TEL. 87.76.05

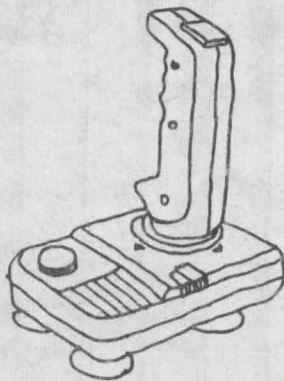

pune la dispozitia Dvs.

JOYSTICK - uri

~~2600 lei~~



2250 lei

NU SE PLATESTE ÎN AVANS  
ESTE INCLUS ȘI TRANSPORTUL  
10 - 12 ZILE PÎNĂ LA PRIMIREA COLETULUI  
EXPEDIEREA SE FACE CU ASIGURARE  
SATISFACTIE GARANTATA

!!!!!!!!!!!!!!!!!!!!

EXPEDIATI-MI PE ADRESA DE MAI JOS UN JOYSTICK.

NUME .....

ADRESA .....

SEMNATURA .....

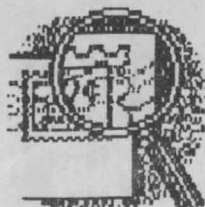

# Pentru Larry

Credeți că scăpați?  
Am apărut și de data  
aceasta !!!

Le mulțumesc tuturor  
celor ce mi-au scris. încă  
odată le spun celor ce  
nu cred: citesc toate  
scrisorile. Si încerc să  
răspund la ... toate.

După cum ați văzut, se  
fac abonamente la re-  
vista noastră. Vă aștept!

*Pentru von Căucaland*  
Se poate direct, dar foarte  
greu. In curind vom pune in  
vanzare MODEM-uri, si atunci se  
vor rezolva multe lucruri.

"După ce am introdus  
mufa, paperul mi s-a  
făcut în dungii..."

*Santo Mancini  
Timișoara*

Așa cum ne comunică, ai introdus  
mufa in USE PORT, deci adio VIC,  
adica integratul care contro-  
leaza imaginea.

*Pentru Remus Lupu  
București*

Normal ca nu merge. "SUPER  
MAZE" din nr.1 este pentru C64,  
iar tu ai un HC. Scrie-mi daca  
reusesti sa-ti convingi calcu-  
latorul...

"Am un necaz: jocul  
T.T. Spirit. (. . .) Am  
impresia că am folo-  
sit toate posibilitățile.  
Vă rog ajutați-mă!!"  
*Marius Baciu-Cluj*  
Friends, unul de-al nostru este  
strimtorat. Sa-l ajutam !!!

*Basceanu Gheorghe  
Brașov*

Le vom publica într-un numar  
viitor.



Toți întrebă  
când apare  
Almanahul. Ei  
bine, ce ziceți  
dacă apare în  
1992? I vom pune în  
vanzare cu aproximatie  
în februarie, martie,  
atunci când va avea loc  
prima "Conferință nați-  
onală a posesorilor de  
calculatoare". Sună bine,  
nu ???



Din numărul viitor, pu-  
blicăm liste de pro-  
grame care se vor  
putea CUMPARA, doar  
printr-o simplă co-  
mandă. Vor fi liste  
pentru Spectrum, C64  
și IBM-PC.



*In această lună au  
cîștigat o casetă:*  
TEODOR VIRGIL - CLUJ

MARCIUC DAN - IASI

PERCEC DANIEL - BUC.

OVASZ GEORG - ORADEA

PRADA IULIAN - BUZAU  
SINT DEJA TRIMISE PRIN POSTA.

DA, doresc să primesc în conti-  
nuare revista pe adresa:

NUME

ADRESA

Plata se face ramburs, la primire. OK?



**In numarul  
viitor  
publicam  
adresa  
dl. R. Raayen  
Olanda**

Menționăm că a-  
dresa CRC este  
publicată in re-  
vista  
'Your Sinclair'.  
Citind numerele  
viitoare puteți co-  
responda cu po-  
sesori de Sinclair  
din toate lumea.



Cei care folosesc un PC  
și își pierd vremea cu  
Test Drive II, le pot  
spune că la început,  
atunci când apare poli-  
țistul și vă întreabă ce  
cheie folosiți, tastați  
simplu 'Y' și apoi ENTER.  
Polițistul vă va spune:  
'Right'.  
( nu este de la mine, ci  
de Cătălin F.)

★★★★★★★★★★★★

★★★★★★★★★★★★



Ce ziceți de o  
rubrică intitulată:

**Computerul  
singuratic**

rubrică dedicată celor  
care se simt singuri și  
vor să ne scrie, nu  
neapărat pe teme de  
informatică.

Deci scrieți-mi despre  
tot ce vreți și am să  
încerc să vă răspund,  
ori în revistă, ori prin  
scrisoare.

*Larry*

Așteptăm să ne trimiteți tra-  
duceri, listinguri, jocuri comen-  
tate, limbaje, hărți, scheme,  
întrebări sau orice alt mate-  
rial ce poate fi publicat.

NU TREBUIE SCRIS LA MASINA!  
ANUNTURILE sînt GRATUITE !!

Sînt admise materiale pentru  
orice tip de calculator.

Societatea hobBIT

căsuța poștală  
37 - 131



Materialele nepublicate se păstrează.  
Redacția nu răspunde de autenti-  
citatea anunțurilor.





# almanahul hobBIT

**hobBIT**  
the best friend

Ca orice revistă care se respectă, și noi vom publica un "ALMANAH hobBIT", în care o parte importantă îi va ocupa "AGENDA hobBIT".

Această agendă va cuprinde toți posesorii de calculatoare ce doresc ca numele lor să fie cunoscut (un fel de carte de telefon a fanilor) pentru un schimb de programe și documentație.

Inscriindu-vă în "AGENDA hobBIT" nu veți mai fi singuri. Bifați X rubrica care corespunde.

Numele, prenumele și pseudonimul sînt necesare (ex: ADRIAN NANU - ADISOFT sau Killersoft, etc)

Rubrica cu chenar este opțională, dar faceți în așa fel încît să puteți fi contactat, dacă este cazul.

Puteți să ne scrieți ideile voastre în legătură cu materialul ce trebuie introdus în Almanah.

Doriți să primiți ramburs un "ALMANAH hobBIT"? - bifați pe talon.



*Hmm, mi se pare un lucru interesant . . .  
Vreau sa figurez si eu in 'AGENDA hobBIT'.*

NUME \_\_\_\_\_ PRENUME \_\_\_\_\_ PSEUDONIM \_\_\_\_\_

TELEFON \_\_\_\_\_ PREFIX \_\_\_\_\_  
ADRESA \_\_\_\_\_ ORAS \_\_\_\_\_  
CASUTA POSTALA \_\_\_\_\_

DATE OPTIONALE - SE PUBLICA

CALCULATOR \_\_\_\_\_

IDEI \_\_\_\_\_

- La aparitia "A.H", vreau sa primesc un exemplar, ramburs, pe adresa \_\_\_\_\_
- NU vreau un "A.H."
- Va trimit pentru prima oara acest cupon.
- Hei! - fiti atenti ca mi-am schimbat adresa . . .
- Mai terminati cu prostiile!



# POSTA GRATUITA



S. O. S.  
Cobra face grevă. Nu mai

intră în Spectrum.  
Doresc asistență de specialitate.  
tel: 42.38.29

Caut programe și documentație pentru CIO sau compatibile Spectrum ZX.  
tel: 956/61756  
956/22441

Schimb jocuri/utilitare pt. Spectrum.  
tel: 84.47.11 - Sorin

Caut posesori AMSTRAD CPC 6128 pentru schimb programe dischetă 3".  
C.P. 59 - 30 București

Doresc informații, documentație pentru C 64. (contra plată)  
tel: 88.49.02

Caut documentație pt. C64; ofer la schimb programe pe casetă și documentație (cod mașină)  
tel: 53.13.72 - Tudor

Schimb programe pt. Spectrum.  
Szentcs Attila,  
str. Pescarilor, bl.6, sc.A,  
ap.9 - Bistrița 4400

Doresc schimb de programe pt. Spectrum.  
Szabo Balint  
Bd. Răcădău 17 bl.A-27,  
sc.C, ap.3 Brașov 2200

Schimb jocuri și programe pentru Spectrum sau compatibil.  
tel: 3170.60

Caut: MERCENARY/  
FAIRLIGHT/Q. FOR TRES/  
SATAN/PARADISE/ELITE/  
GENS/MONS

Caut ELITE și jocuri pe care nu le am. Ofer alte jocuri la schimb. tel: 994/36444

Caut programe pentru Spectrum: HURG/G.A.C./POSTER MARKER/ LIFE GUARD/  
Percec Virgiliu  
str. Biruinței 15 Cugir  
tel: 967/51121 h20-21

Caut prospectul sau informații de utilizare a calculatorului HEWLETT PACKARD 21S  
tel: 13.33.76 - Mihai

Caut întreaga colecție a revistei 'NF', numerele 1 și 2 din 'hobBIT', instrucțiuni Laser BASIC.  
Schimb programe Spectrum în special utilitare.  
tel: 941/14124 - Liviu

Caut contact cu persoane care posedă un ATARI ST pentru schimb de programe.  
Fuchs Robert  
Bd. Tache Ionescu 31 sc.B, ap.1 Timișoara

Caut urgent electronist pentru C64 și drive 1541  
tel: 68/36.45

Vind carcasă HC85 și tastatură, memorii înregistrate BASIC

K573PO5  
tel: 931/20346

Vind calculatoare Cobra 65K noi.

Preț: color 23.000 lei  
A&N 16.000 lei  
Calculatoarele au termen de garanție 12 luni. La livrare sînt însoțite și de cartea tehnică. Plata NU se face în rate. Livrare promptă.  
tel: 909/21054

Vind modul Turbo pentru Commodore 64/128.  
tel: 961/14202

Vind placă MODEM pt. IBM-PC. Preț 60000 lei sau schimb cu C64.  
tel: 15.53.33

Vind unități floppy 3,5" 720 Ko; joystick proporțional, placa grafică MDA, reviste Microsystems, SVM, SOFT&MICRO, ELEKTOR, ELECTRONIQUE APLIQUE, din 1990-1991.

Dan Negrea str. 9 Mai 3, sc.A, ap.3 Bacău 5500

Vind calculator HC90 = 17000 lei monitor mono = 13000 lei, ambele noi, garanție.

Lucian Nica Sos. Iancului 5 Bl.110, sc.A, ap.47 București - 73371

Vind joystick-uri 1000 lei discutabil  
tel: 46.34.58 după 17.

Vind jocuri Spectrum 48 sau schimb jocuri 128K.  
tel: 65.78.68 - Cristian

Vind tastatură P.C.B. A-65 fără carcasă; eventual schimb cu mouse C64.  
tel: 88.49.02

Vind condensatoare 100.000 F/10V - 300 lei  
Stingu C. Post restant O.P. 1 Buzău

Vind C128, drive 1571, 2 joystick-uri, programe, documentație.  
tel: 74.28.60



Cumpăr programator memorii (hard+soft), conectori pentru extensie Spectrum, soclu 40 pini.  
tel: 941/14124

Cumpăr programe pentru Spectrum 128K +2.  
Emil Schneider  
C.P. 30-121 București

!!!URGENT!!! URGENT!!!  
Cumpăr CIA 6526 pentru Commodore 64.  
tel: 947/17595 int.190  
Gabi h: 8-15

Cumpăr unitate floppy + interfață imprimantă BT-100 Tesla pentru Spectrum  
tel: 53.24.09. Vlad

Cumpăr casetofon pentru Commodore VC20 împreună cu jocuri și documentație în limbile franceză, germană, engleză, eventual în română.  
tel: 950/74844  
920/60086 d.18

Cumpăr "dBase 1, 2, 3" de L. Dumitrașcu.  
tel: 937/20159

Cumpăr folie (membrană pentru tastatură) pentru Spectrum + (128K)  
tel: 930/13274

Cumpăr ZX Spectrum +2, eventual cu joystick.  
tel: 944/12105 d.18

Cumpăr soft specializat pentru C128 și documentație. Plată avantaajoasă.  
tel: 926/14780 (seara)

Firmă particulară ELECTRIS efectuează activități de service în domeniul electric și electronic, în zona Timișoara.  
tel: 926/14780  
/10461 (seara)

\*\*\*\*\*  
\*\*\*\*\*

## ULTIMA ORĂ

VIND calculator compatibil cu PS-86.  
tel: 88.58.92

VIND calculator C64, casetofon, 2 joystick, programe.  
-Viorel - la club

VIND C64, casetofon, 2 joystick, drive 1541, TV sport, programe.  
tel: 67.08.30



# MEGA

# LIST

## pc - Anagrame

```
10 REM ** ANAGRAMA ** scris pentru IBM-PC cu GW-BASIC
20 REM ----- Autor: Dobrița Mirel ----- 1991
30 SCREEN 0,1: WIDTH 80: COLOR 7, 0: CLS
40 CLEAR: SOUND 440, 1: SOUND 78, 1.2: P = 0
50 A$="": B$="": C$="": D$="": E$=""
60 CLS: LOCATE 3, 10: PRINT "ANAGRAMA": LOCATE 4, 10: PRINT
   "-----": PRINT
70 PRINT "Acest program este un instrument cu care jucătorii de
  Scrabble pot"
80 PRINT "sa se ajute in descoperirea unor cuvinte prin
  anagramarea a cel mult"
90 PRINT "sapte litere. Limita este impusa de regulamentul jocului
  Scrabble."
100 PRINT: PRINT " INTRODUCETI UN CUVINT DE 2 - 7 LITERE ": INPUT
  N$: PRINT
110 IF LEN(N$)>1 AND LEN(N$)<8 THEN N=LEN(N$): GOTO 130
120 SOUND 100, 1: PRINT " - Eroare lungime cuvint !": GOTO 100
130 REM ----- start -----
140 NR=1: VAR=1
150 WHILE NR<N+1
160 VAR=VAR*NR
170 NR=NR+1
180 WEND
190 PRINT TAB(7) "NR. VARIANTE=": COLOR 0, 7: PRINT VAR: COLOR
  7, 0: PRINT
200 F$=RIGHT$(N$, 1): G$=MID$(N$, N-1, 1)
210 IF N>2 THEN E$=MID$(N$, N-2, 1)
220 IF N>3 THEN D$=MID$(N$, N-3, 1)
230 IF N>4 THEN C$=MID$(N$, N-4, 1)
240 IF N>5 THEN B$=MID$(N$, N-5, 1)
250 IF N>6 THEN A$=MID$(N$, N-6, 1)
260 REM ----- SCHIMBA LITERE
270 ON N GOSUB 310, 370, 360, 350, 340, 330, 320
280 SOUND 500, .3: LOCATE 24, 1: PRINT SPACE$(70): LOCATE
  24, 26: COLOR 31, 0: PRINT "Alegeti alt cuvint ?": COLOR 7, 0:
  PRINT " (D/N) ":
290 I$=INPUT$(1): IF I$="N" OR I$="n" THEN CLS: END ' ___ sfirsit
  program
300 GOTO 40
310 REM ----- scrie anagrama
320 FOR I7=1 TO 7
330 FOR I6=1 TO 6
340 FOR I5=1 TO 5
350 FOR I4=1 TO 4
360 FOR I3=1 TO 3
370 FOR I2=1 TO 2
380 IF LC>0 THEN 400
390 PP=39
400 P=P+1:
410 IF P MOD 22=0 THEN SOUND 79, .3: PRINT "Mai sint ": VAR=P+1:
  " variante.": COLOR 31, 0: PRINT " Continuati ?": COLOR 7, 0:
  PRINT " (D/N) ": P$=INPUT$(1)
420 IF P$="N" THEN 280
430 PRINT TAB(8-LEN(STR$(P)))P$: " ": PRINT TAB(20) A$+B$+C$
  +D$+E$+G$+F$
440 T$=G$: G$=F$: F$=T$
450 NEXT I2
460 IF N=2 THEN 610
470 T$=E$: E$=G$: G$=F$: F$=T$
480 NEXT I3
490 IF N=3 THEN 610
500 T$=D$: D$=E$: E$=G$: G$=F$: F$=T$
510 NEXT I4
520 IF N=4 THEN 610
530 T$=C$: C$=D$: D$=E$: E$=G$: G$=F$: F$=T$
540 NEXT I5
550 IF N=5 THEN 610
560 T$=B$: B$=C$: C$=D$: D$=E$: E$=G$: G$=F$: F$=T$
570 NEXT I6
580 IF N=6 THEN 610
590 T$=A$: A$=B$: B$=C$: C$=D$: D$=E$: E$=G$: G$=F$: F$=T$
600 NEXT I7
610 RETURN
```

## Spectrum - Graf 4

```
5 BORDER 0: PAPER 0: INK 7
7 CLS: DIM V(256)
8 BEEP 0.1, 20: INPUT "INTRODUCETI FUNCTIA : F$
10 BEEP 0.1, 20: INPUT "RAPORTUL VITEZA/REZOLUTIE
  (1 TO 10)": P1
20 BEEP 0.1, 20: INPUT "LIMITA STINGA": A
30 BEEP 0.1, 20: INPUT "LIMITA DREAPTA": B
40 IF A>B THEN BEEP 10: GO TO 20
45 LET X= A: LET F= VAL F$: LET H= F: LET L= F
46 PRINT AT 0, 0: "ASTEPTATI VA ROG": PRINT AT
  17, 0: "F(x)= ": F$
47 LET R= 1: LET T= 1
48 PLOT 174, 167: DRAW 52, 0: DRAW 0, 8:
  DRAW -52, 0: DRAW 0, -8
49 LET P= INT (P1)
50 FOR X=A TO B STEP ((B-A)*P)/255
55 PLOT 174+INT(T/5), 167: DRAW 0, 8
60 LET F= VAL F$: LET V(R)= F: LET R= R+P
70 IF F>= H THEN LET H= F
80 IF F<= L THEN LET L= F
85 IF H>=65535 THEN PRINT AT 10, 7: FLASH 1:
  "PREA MARE": BEEP 0.1, -10: PAUSE 100: CLS:
  GO TO 10
86 IF L<= -65535 THEN PRINT AT 10, 7: FLASH 1:
  "PREA MIC": BEEP 1, -10: PAUSE 100: CLS:
  GO TO 10
89 LET T= T+P
90 NEXT X
99 BEEP 0.5, 30: PAUSE 50: CLS
100 LET D= H- L: LET J= -L
110 LET X1= 0: LET Y1= (J+V(1))*175/D
115 PRINT #1: AT 0, 0: PAPER 1: "X= ": PAPER 1: AT 0, 2:
  (INT (A*100))/100: PRINT #1: PAPER 1: AT 0, 26: "X= ":
  AT 0, 28: (INT (B*100))/100
116 IF H*L<0 THEN FOR N=0 TO 255 STEP 5: PLOT N,
  J*175/D: NEXT N
118 IF A*B<0 THEN FOR N=0 TO 175 STEP 5: PLOT
  -A*255/(B-A), N: NEXT N
120 IF H*L>0 AND H>0 THEN PRINT #1: AT 0, 11:
  "F(x) < 0"
125 IF H*L>0 AND H<0 THEN PRINT #1: AT 0, 11:
  "F(x) < 0"
130 FOR X=0 TO 255 STEP P
140 PLOT X1, Y1: IF X < 255 THEN DRAW X-X1,
  (J+V(X+1))*175/D-Y1
150 LET X1=X: LET Y1=(J+V(X+1))*175/D
160 NEXT X
165 BEEP 0.1, 35: PRINT #1: AT 1, 0: "MIN= ": AT 1, 4:
  (INT (L*1000))/1000: PAUSE 50: BEEP 0.1, 0: PRINT #1:
  AT 1, 20: "MAX= ": AT 1, 24: (INT (H*1000))/1000
166 PAUSE 0
170 INPUT "PASTRATI FUNCTIA? (Y/N)": Q$
180 IF Q$="N" THEN CLS: GO TO 8
190 IF Q1="Y" THEN CLS: PRINT AT 17, 0: "F(x)= ": F$:
  GO TO 10
200 GO TO 170
```

\*\*\*Sorin Brinzei\*\*\*  
Bucuresti

# MEGA LIST

## Spectrum Helicopter

Cercul de informatică  
ITC

### Spectrum 128K Piano

10 LET AS=INKEYS  
20 PLAY AS  
30 GOTO 10

```

2 DATA 33,96,89,14,2,6,32,203
,190,35,16,251,13,33,192,89
,32,243,33,185,117,6,6,54,3
3,35
4 DATA 16,251,54,0,17,185,117
,1,254,254,35,237,120,197,6
,5,31,56,37,245,126,167,40,
31
6 DATA 58,191,117,60,50,191,1
17,237,160,237,160,229,213,
94,35,86,235,203,254,35,203
,254
8 DATA 209,225,254,3,40,17,24
1,24,3,241,35,35,35,35,16,2
10,193,203,0,56,200,24,2,24
1,193
10 DATA 42,75,92,17,16,0,167,2
37,82,235,33,190,117,6,3,26
,254,34,192,27,237,160,237,
168
12 DATA 5,202,96,118,26,254,34
,40,3,27,24,248,27,27,24,23
1,33,33,33,33,33,0,0,0,2
55
14 DATA 0,99,33,194,89,100,33,
196,89,101,33,198,89,102,33
,200,89,0,0,255,0,35,99,99,
89
16 DATA 35,100,101,89,0,0,255,
0,35,102,105,89,0,0,255,0,4
7,33,200,89,68,33,210,89,69
,33
18 DATA 212,89,70,33,214,89,0,
0,255,0,0,0,255,0,35,67,113
,89,35,68,115,89,0,0,255,0,
0,0
20 DATA 255,0,0,0,255,0,35,65,
123,89,35,71,121,89,35,70,1
19,89,0,0,255,0,0,0,255,0,6
6,33
22 DATA 220,89,65,33,218,89,71
,33,216,89,0,0,255,0,0,0,25
5,0,0,0,255,0,35,97,109,89,
35
24 DATA 103,107,89,0,0,255,0,0
,0,255,0,98,33,206,89,97,33
,204,89,103,33,202,89,62,22
,215
26 DATA 62,6,215,62,13,215,17,
185,117,1,6,0,195,60,32
28 CLEAR 29999
30 PAPER 4: INK 0: FLASH 0: BR
IGHT 0: BORDER 5: CLS
32 PRINT AT 11,21"Please wait.
....": RESTORE 2: FOR a=300
00 TO 30321: READ b: POKE a
,b: NEXT a: CLS
34 FOR a=10 TO 15: PRINT PAPE
R 7:AT a,21"
": NEXT a
36 PLOT 0,175: DRAW 255,0: DRA
W 0,-175: DRAW -255,0: DRAW
0,175
38 DATA 32,48,80,96,112,144,16
0,192,200,224
    
```

```

40 PLOT 15,96: DRAW 225,0: DRA
W 0,-49: DRAW -225,0: DRAW
0,49
42 PRINT PAPER 3: INK 0:AT 2,
2:" THE SPECTRUM 128K - MUS
IC "I
44 PLOT 64,47: DRAW 0,49: PLOT
128,47: DRAW 0,49: PLOT 17
6,47: DRAW 0,49
46 RESTORE 38: FOR a=1 TO 10:
READ x: GO SUB 70: NEXT a
48 FOR a=10 TO 12: PRINT INK
7: PAPER 0: OVER 1:AT a,3:"
" :AT a,9:" " :AT a,
17:" " :AT a,23:" " :
NEXT a
50 PRINT PAPER 2: INK 7:AT 5,
10:" N O T E S ! " : GO TO 75
70 PLOT x,47: DRAW 0,25: DRAW
INK 9:-8,0: DRAW INK 9:0,
23: DRAW INK 9:15,0: DRAW
INK 9:0,-23: DRAW INK 9:-
7,0: RETURN
75 PRINT AT 11,3: PAPER 9: INK
9: OVER 1:"#b#b #b#b#b #
b#b #b#b#b"
80 PRINT AT 14,2: PAPER 9: OVE
R 1:"c d e f g a b c D E F
G A B"
82 PRINT PAPER 1: INK 5:AT 19
,3:"S D" : PAPER 4: " :I PA
PER 1:"G H J" : PAPER 4: "
": PAPER 1:"3 4" : PAPER 4: "
": PAPER 1:"6 7 8"
84 PRINT PAPER 1: INK 5:AT 20
,2:"Z X C V B N M W E R T Y
U I"
90 RANDOMIZE USR 30000
95 PLAY "UX1000W3!!!", "UX1000W3
!!!", "UX1000W3!!!"
100 GO TO 90
    
```

```

1 LET X=6
2 LET Y=4
3 CLS
4 PRINT AT X+1,Y+13:" "
5 PRINT AT X+2,Y+11:" "
6 PRINT AT X+3,Y+10:" "
7 PRINT AT X+4,Y+1:" "
8 PRINT AT X+5,Y+1:" "
9 PRINT AT X+6,Y+10:" "
10 PRINT AT X+7,Y+11:" "
11 PRINT AT X+8,Y+11:" "
12 PRINT AT X+9,Y+10:" "
13 PRINT AT X,Y+8:" "
14 PRINT AT X+3,Y:" "
15 PRINT AT X+6,Y:" "
16 PRINT AT X,Y+8:" "
17> PRINT AT X+3,Y:" "
18 PRINT AT X+6,Y:" "
19 LET A$=INKEY$
20 IF A$="Q" THEN GO TO 26
21 IF A$="A" THEN GO TO 29
22 IF A$="D" THEN GO TO 32
23 IF A$="S" THEN GO TO 35
24 IF A$="B" THEN GO TO 38
25 GO TO 13
26 IF X=0 THEN GO TO 3
27 LET X=X-1
28 GO TO 3
29 IF X=12 THEN GO TO 3
30 LET X=X+1
31 GO TO 3
32 IF Y=12 THEN GO TO 3
33 LET Y=Y+1
34 GO TO 3
35 IF Y=0 THEN GO TO 3
36 LET Y=Y-1
37 GO TO 3
38 PRINT AT 20,12:"SFIRSIT"
    
```

